



AGM-57X HEATSEEKER™

2158

Easy to Assemble
Fácil de armar
Facile à assembler **E2X**



estesrockets.com



MODEL ROCKET INSTRUCTIONS / INSTRUCCIONES PARA EL MODELO DE COHETE / INSTRUCTIONS POUR LES FUSÉES MINIATURES

KEEP FOR FUTURE REFERENCE • GUÁRDALAS PARA FUTURA REFERENCIA • À CONSERVER POUR RÉFÉRENCE ULTÉRIEURE

IMPORTANT: Please record date found on decal and keep for future reference. _____
IMPORTANTE: Favor de escribir la fecha que aparece en la calcomanía y guardarla para futura referencia. _____
IMPORTANT: Prendre note de la date indiquée sur la décalcomanie et conserver pour toute référence ultérieure. _____

Read all instructions. Make sure you have all parts and supplies. Test fit all parts before applying glue. Sand as necessary for precision assembly. Product color and shape may vary. / Leer todas las instrucciones. Asegurarse de tener todas las partes y los materiales. Probar el ajuste de las piezas antes de poner el pegamento. Lijar lo que sea necesario para obtener un ensamblaje preciso. El color y la forma pueden variar. / Lire toutes les instructions. S'assurer de posséder toutes les pièces et accessoires. Vérifier si les pièces s'assemblent bien avant de mettre de la colle. Poncer autant que nécessaire pour assurer un assemblage précis. La couleur et la forme du produit peuvent varier.

SUPPLIES / MATERIALES / FOURNITURES



SCISSORS / TIJERAS / CISEAUX
HOBBY KNIFE / NAVAJA DE PRECISION / COUTEAU DE BRICOLAGE
PLASTIC CEMENT / CEMENTO PLÁSTICO / COLLE À MATIÈRE PLASTIQUE
FINE SANDPAPER / LIA FINE / PAPIER ABRASIF FIN
MASKING TAPE / CINTA ADHESIVA PROTECTORA / RUBAN-CACHE

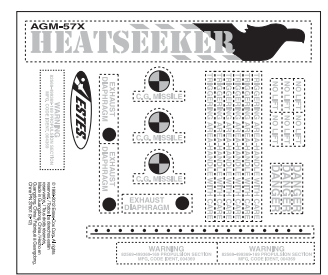

037720
Decal / Calcomanía / Décalcomanies

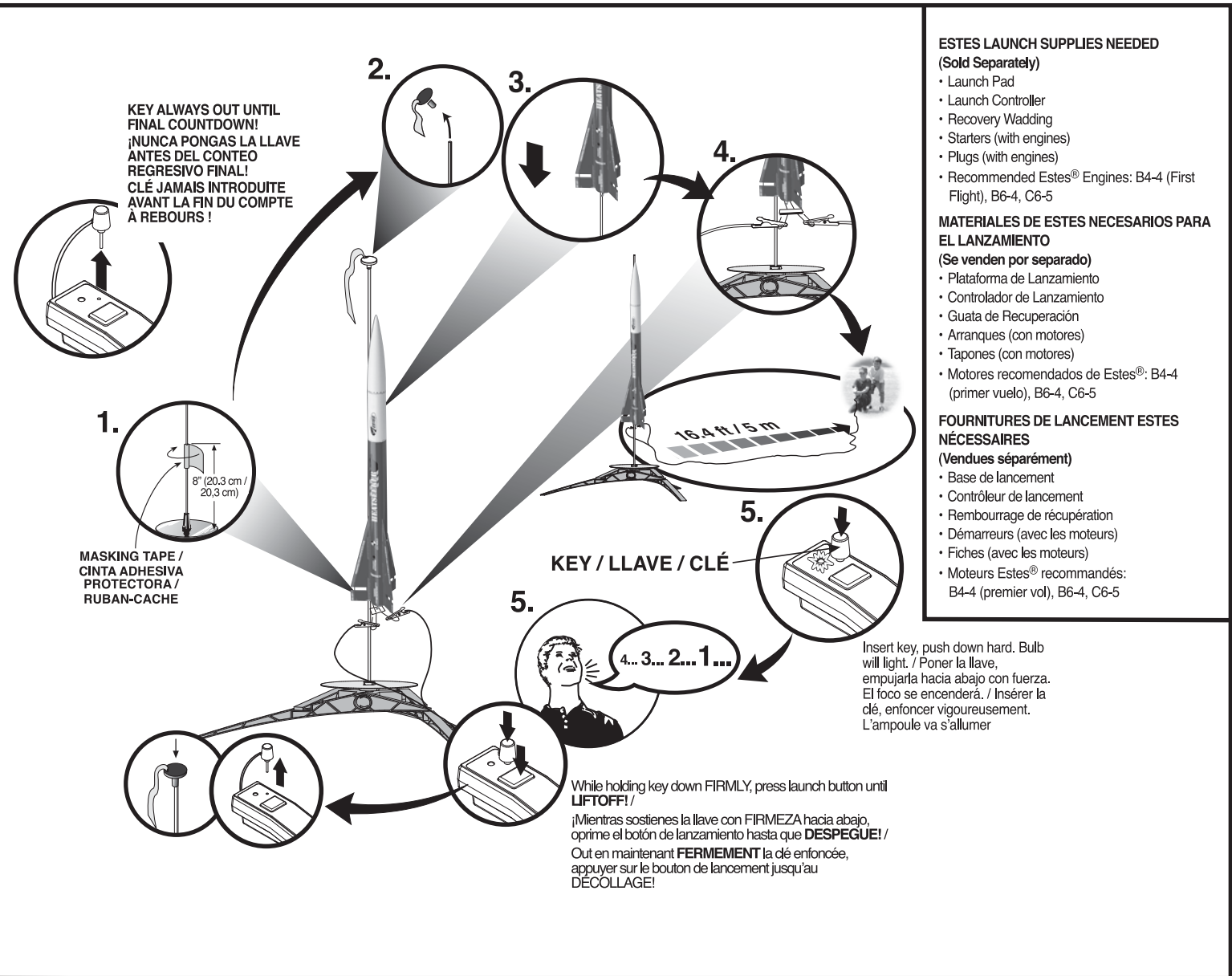
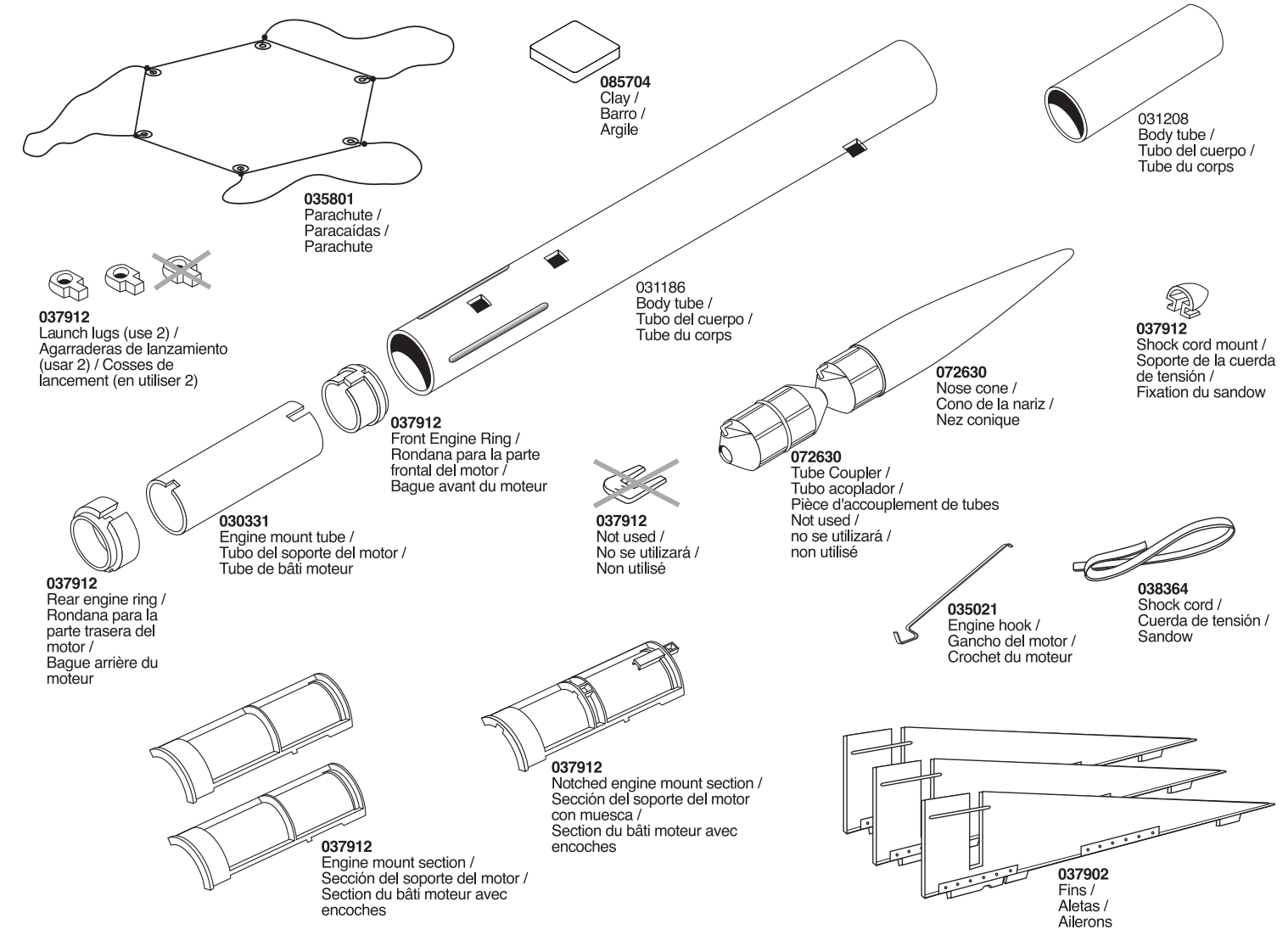

KEY ALWAYS OUT UNTIL FINAL COUNTDOWN!
¡NUNCA PONGAS LA LLAVE ANTES DEL CONTEO REGRESIVO FINAL!
CLÉ JAMAIS INTRODUITE AVANT LA FIN DU COMPTE À REBOURS!

1. MASKING TAPE / CINTA ADHESIVA PROTECTORA / RUBAN-CACHE

8" (20.3 cm) / 20.3 cm

2. KEY / LLAVE / CLÉ

3. 4... 3... 2... 1...

4. Insert key, push down hard. Bulb will light. / Poner la llave, empujarla hacia abajo con fuerza. El foco se encenderá. / Insérer la clé, enfoncer vigoureusement. L'ampoule va s'allumer

5. While holding key down FIRMLY, press launch button until LIFTOFF! / ¡Mientras sostienes la llave con FIRMEZA hacia abajo, oprime el botón de lanzamiento hasta que DESPEGUE! / Out en maintenant FERMEMENT la clé enfoncée, appuyer sur le bouton de lancement jusqu'au DÉCOLLAGE!

ESTES LAUNCH SUPPLIES NEEDED (Sold Separately)
• Launch Pad
• Launch Controller
• Recovery Wadding
• Starters (with engines)
• Plugs (with engines)
• Recommended Estes® Engines: B4-4 (First Flight), B6-4, C6-5

MATERIALES DE ESTES NECESARIOS PARA EL LANZAMIENTO (Se venden por separado)
• Plataforma de Lanzamiento
• Controlador de Lanzamiento
• Guata de Recuperación
• Arranques (con motores)
• Tapones (con motores)
• Motores recomendados de Estes®: B4-4 (primer vuelo), B6-4, C6-5

FOURNITURES DE LANCEMENT ESTES NÉCESSAIRES (Vendues séparément)
• Base de lancement
• Contrôleur de lancement
• Rembourrage de récupération
• Démarreurs (avec les moteurs)
• Fiches (avec les moteurs)
• Moteurs Estes® recommandés: B4-4 (premier vol), B6-4, C6-5

PRECAUTIONS / PRECAUCIONES / PRÉCAUTIONS

NAR SAFETY CODE / CÓDIGO DE SEGURIDAD NAR / CODE DE SÉCURITÉ N.A.R.

NO DRY GRASS OR WEEDS / NO PASTO SECO O MALEZA / PAS D'HERBE OU DE MAUVAISES HERBES SÈCHES

PRE-LAUNCH CHECK For safety, never launch a damaged rocket. Check the rocket's body, nose cone and fins. Also, check the engine mount, recovery system and launch lug(s). Repair any damage before launching the rocket.

FLYING YOUR ROCKET Choose a large field (500 ft [152 m] square) free of dry weeds and brown grass. The larger the launch area, the better your chance of recovering your rocket. Football fields and playgrounds are great. Launch only with little or no wind and good visibility. Always follow the National Association of Rocketry (NAR) SAFETY CODE.

MISFIRES TAKE THE KEY OUT OF THE CONTROLLER. WAIT ONE MINUTE BEFORE GOING NEAR THE ROCKET! Disconnect the starter clips and remove the engine. Take the plug and starter out of the engine. If the starter has burned, it worked but did not ignite the engine because it was not touching the propellant inside the engine. Put a new starter all the way inside the engine without bending it. Push the plug in place. Repeat the steps under Countdown and Launch.

REVISIÓN ANTES DEL LANZAMIENTO Por tu seguridad, nunca lances un cohete dañado. Revisa el cuerpo del cohete, el cono de la nariz y las aletas. También, revisa el soporte del motor, el sistema de recuperación y la(s) agarradera(s) de lanzamiento. Si hay algún daño, repáralo antes de lanzar el cohete.

PARA VOLAR EL COHETE Encuentra un campo grande (500 pies [152m] cuadrados) sin maleza o pasto café. Entre más grande sea el área de lanzamiento, más grandes serán las probabilidades de que recuperes tu cohete. Los campos de fútbol y los parques son muy buenos. Lánzalo únicamente cuando haya muy poco viento o no haya viento y cuando haya buena visibilidad. Siempre sigue las instrucciones del Código de Seguridad de la Asociación Nacional de Cohetes (NAR por sus siglas en inglés)

FALLAS SACA LA LLAVE DEL CONTROLADOR. ¡ESPERA UN MINUTO ANTES DE ACERCARTE AL COHETE! Desconecta las pinzas del arranque y quita el motor. Saca el tapón de seguridad y el arranque del motor. Si el arranque se quemó, funcionó pero no encendió el motor ya que no estaba tocando el propulsor de adentro del motor. Pon otro arranque hasta adentro del motor sin doblarlo. Empujar el tapón de seguridad hasta ponerlo en su lugar. Repite los pasos indicados en Conteo Regresivo y Lanzamiento.

CONTRÔLE AVANT LANCEMENT Pour des raisons de sécurité, ne jamais lancer une fusée endommagée. Vérifier le corps, le nez conique et les ailerons de la fusée. Vérifier aussi le bâti moteur, le système de récupération et la ou les cosses de lancement. Réparer tout dommage avant de lancer la fusée.

VOL DE LA FUSÉE Choisir un grand champ (152 m²) sans mauvaises herbes sèches ni herbe marron. Plus l'aire de lancement est grande, meilleures sont les chances de récupération de la fusée. Les terrains de football et terrains de jeux sont parfaits. Lancer seulement quand il y a peu ou pas de vent et une bonne visibilité. Toujours observer le CODE DE SÉCURITÉ de l'Association nationale de fuséologie (N.A.R., É.-U.).

RATÉS D'ALLUMAGE ENLEVER LA CLÉ DU CONTRÔLEUR. ATTENDRE UNE MINUTE AVANT DE S'APPROCHER DE LA FUSÉE! Déconnecter les pinces de l'démarrreur et retirer le moteur. Retirer la fiche et l'démarrreur du moteur. Si l'démarrreur a brûlé, il a fonctionné mais n'a pas allumé le moteur parce qu'il ne touchait pas le propergol à l'intérieur du moteur. Placer un démarreur neuf dans le moteur sans le courber. Pousser la fiche en place. Répéter les étapes de compte à rebours et lancement.

ASSEMBLE ENGINE MOUNT / ENSAMBLAJE DEL SOPORTE DEL MOTOR / ASSEMBLER LE BÂTI MOTEUR

- 1.** LONG NOTCH / MUESCA LARGA / ENCOCHE LONGUE
SHORT NOTCH / MUESCA CORTA / ENCOCHE COURTE
Line up notches. / Alinear las muescas. / Aligner les encoches.
- 2.** Attach engine hook. Push front tab through slot in tube. / Sujetar el gancho del motor. Empujar la lengüeta del lado frontal a través de la ranura del tubo. / Attacher le crochet du moteur. Engager l'onglet avant dans la fente du tube.
- 3.** IMPORTANT! THIS NOTCH GOES OVER ENGINE HOOK! / ¡IMPORTANTE! ¡ESTA MUESCA VA SOBRE EL GANCHO DEL MOTOR! / IMPORTANT! CETTE ENCOCHE VA PAR DESSUS LE CROCHET DU MOTEUR!
Apply cement to underside of notched engine mount section and attach. / Aplicar cemento al lado de debajo de la muesca en la sección del soporte del motor y juntar. / Mettre de la colle sur le dessous de la section du bâti moteur avec encoches et attacher.
- 4.** Attach the remaining sections with cement. / Pegar las secciones restantes con cemento. / Attacher les sections restantes avec de la colle.

INSTALL ENGINE MOUNT / INSTALAR LOS SOPORTE PARA EL MOTOR / INSTALLER LE BÂTI MOTEURS

- 1.** IMPORTANT! LINE UP LAUNCH LUG OPENINGS! / ¡IMPORTANTE! ¡ALINEAR LAS ABERTURAS DE LA AGARRADERA DE LANZAMIENTO! / IMPORTANT! ALIGNER LES OUVERTURES DES COSSES DE LANCEMENT!
Apply cement. Push engine mount into rear of body tube. / Aplicar cemento. Empujar el soporte del motor en la parte trasera del cuerpo del tubo. / Mettre de la colle. Introduire le bâti moteur dans l'arrière du tube du corps.
- 2.** HOLES PARALLEL WITH BODY TUBE / LOS HOYOS PARALELOS CON EL CUERPO DEL TUBO / TROUS PARALLELES AVEC LE TUBE DU CORPS
Repeat for all fins. Check alignment. / Repetir en todas las otras aletas. / Répéter la procédure pour tous les ailerons.
- 3.** THIS NOTCH GOES TO FRONT. TEST FIT BEFORE GLUING. / ESTA MUESCA VA HACIA EL LADO FRONTAL. PROBAR EL AJUSTE ANTES DE PEGAR. / CETTE ENCOCHE VA À L'AVANT. ESSAYER D'ENGAGER AVANT DE COLLER.
Let dry. / Dejar secar. / Laisser sécher.
- 4.** Repeat for all fins. Check alignment. / Repetir en todas las otras aletas. / Répéter la procédure pour tous les ailerons.

INSTALL SHOCK CORD / INSTALAR LA CUERDA DE TENSION / INSTALLER LE SANDOW

- 1.** ROUND END TO FRONT / EXTREMO REDONDEADO HACIA ENFRETE / BOUT ARRONDI VERS L'AVANT
Let dry. / Dejar secar. / Laisser sécher.
- 2.** DOUBLE KNOT / DOBLE NUDO / DOUBLE NŒUD
- 3.** IF NOSE CONE FIT IS... / SI EL CONO DE LA NARIZ ESTÁ... / SI LA JONCTION DU NEZ CONIQUE EST...
TOO LOOSE / DEMASIADO SUELTO / TROP LÂCHE
TOO TIGHT / DEMASIADO APRETADO / TROP SERRÉE
- 4.** ADD MASKING TAPE. / AÑADIR CINTA ADHESIVA PROTECTORA / AJOUTER DU RUBAN-CACHE
SAND FOR FIT. / LIJARLO HASTA QUE QUEDE BIEN. / PONCER POUR AVOIR UN BON RACCORD.

PREPARE NOSE CONE / PREPARAR LAS CONO DE LA NARIZ / PRÉPARER LES NEZ CONIQUE

- 1.** Enlarge hole. / Agrandar el agujero. / Agrandir le trou
- 2.** NOTE: Do not cut off eyelet. / NOTA: El ojete no se debe cortar. / REMARQUE: Ne pas couper l'œillet.
- 3.** CLAY / BARRO / ARGILE
- 4.** STICK / PALO / BÂTON
- 5.** Let dry. / Dejar secar. / Laisser sécher.
- 6.**
- 7.**

PREPARE RECOVERY SYSTEM / PREPARAR EL SISTEMA DE RECUPERACIÓN / PRÉPARER LE SYSTÈME DE RÉCUPÉRATION

- 1.**
- 2.**
- 3.**
- 4.**
- 5.** DOUBLE KNOT / DOBLE NUDO / DOUBLE NŒUD

PREPARE FLIGHT RECOVERY / PREPARACIÓN DE LA RECUPERACIÓN DE VUELO / PRÉPARATION DE LA RÉCUPÉRATION DU VOL

- 1.** 3-4 SQUARES / 3-4 CUADROS / 3 OU 4 CARRÉS
- 2.**
- 3.**
- 4.**
- 5.**

NOTE: Only Estes Recovery Wadding recommended. / **NOTA:** Se recomienda únicamente la Guata de Recuperación de Estes / **REMARQUE:** Le rembourrage de récupération Estes est le seul recommandé.

NOTE: Recovery wadding and parachute must slide easily into body tube. If too tight, redo. / **NOTA:** La guata de recuperación y el paracaídas deben deslizarse con facilidad dentro del tubo. Si están muy apretados, vuélvelos a colocar. / **REMARQUE:** Le rembourrage et le parachute de récupération doivent coulisser facilement dans le tube du corps. Si c'est trop serré, recommencer.

APPLY DECAL / PONER LA CALCOMANÍA / POSER LA DÉCALCOMANIE

Refer to packaging for suggested decal placement. / Ver en el embalaje sugerencias sobre en donde colocar la calcomanía. / Voir l'emballage pour la pose des décalcomanies suggérée.

PREPARE ENGINE / PREPARAR EL MOTOR / PRÉPARER LE MOTEUR

- 1.** Use 1 each. / Usar 1 de cada uno. / Utiliser 1 seul ensemble.
- 2.** ENGINE / MOTOR / MOTEUR
- 3.** TIP MUST TOUCH PROPELLANT! / ¡LA PUNTA DEBE TOCAR EL PROPULSOR! / LA POINTE DOIT TOUCHER LE PROPERGOL!
- 4.**
- 5.**
- 6.**

⚠ WARNING: FLAMMABLE
To avoid serious injury, read instructions & NAR Safety Code included with engines. **PREPARE YOUR ENGINE ONLY WHEN YOU ARE OUTSIDE AT THE LAUNCH SITE PREPARING TO LAUNCH!** If you do not use your prepared engine, remove the starter before storing your engine.

⚠ ADVERTENCIA: FLAMABLE
Para evitar lesiones graves, lee las instrucciones & los Códigos de Seguridad de la Asociación Nacional de Cohetes que se incluyen con los motores. **PREPARA TU MOTOR ÚNICAMENTE YA QUE TE ENCUENTRAS AFUERA PREPARANDO EL LANZAMIENTO EN EL SITIO DE LANZAMIENTO!** Si no utilizas el motor ya preparado, quítale el arranque antes de guardar el motor

⚠ AVERTISSEMENT: INFLAMMABLE
Pour éviter des blessures graves, lire les instructions et le code de sécurité N.A.R. (Association nationale de fuséologie, E.-U.) inclus avec les moteurs. **PRÉPAREZ VOTRE MOTEUR UNIQUEMENT LORSQUE VOUS ÊTES À L'EXTÉRIEUR, AU SITE DE LANCEMENT, PRÉPARANT LE LANCEMENT!** En cas de non utilisation d'un moteur préparé, enlever l'démarrage avant de ranger le moteur.