



Estes-Cox Corp.  
1295 H Street, PO Box 227  
Penrose, CO 81240-0227  
Made in Guangdong, China  
Hecho en Guangdong, China  
Fabriqué à Guangdong, Chine  
Hergestellt in Guangdong, China

**3/16 IN (5 MM) MAXI™ LAUNCH ROD**  
**VARA DE LANZAMIENTO MAXI™ DE 5 MM (3/16 PULGADAS)**  
**TIGE DE LANCEMENT MAXI™ DE 5 MM (3/16 PO)**  
**3/16 IN (5 MM) MAXI™ LEITSTAB**

2244



[www.  
estes  
rockets  
.com](http://www.estesrockets.com)

**KEEP FOR FUTURE REFERENCE · GUÁRDALAS PARA FUTURA REFERENCIA · À CONSERVER POUR RÉFÉRENCE ULTÉRIEURE / AUFBEWAHREN**

**IMPORTANT: Please record date code found on box and keep for future use.** \_\_\_\_\_

**IMPORTANTE: Favor de anotar el código de fecha que se encuentra en la caja y guardarlo para usarlo en el futuro.** \_\_\_\_\_

**IMPORTANT: Prendre note du code de date qui se trouve sur la boîte et le conserver pour un usage ultérieur.** \_\_\_\_\_

**WICHTIG: Bitte notieren Sie den auf der Verpackung angeführten Datumscode und bewahren Sie ihn für zukünftigen Gebrauch auf.** \_\_\_\_\_

**JOIN LAUNCH ROD / UNIR LAS BARRAS DE LANZAMIENTO / ASSEMBLAGE DE LA TIGE DE LANCEMENT / LEITSTAB ZUSAMMENSETZEN**

1. Join Launch Rod
1. Unir las barras de lanzamiento
1. Assemblage de la tige de lancement
1. Leitstab zusammensetzen

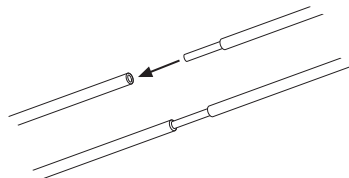

- A. Join two rod pieces together.
- A. Ponga juntas dos piezas de barras.
- A. Assemblez ensemble les deux pièces de la tige.
- A. Die beiden Stabteile zusammenstecken.

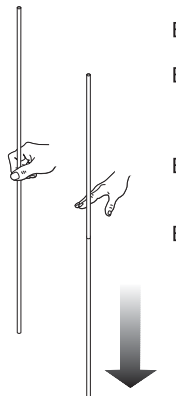

CONCRETE FLOOR  
PISO DE CONCRETO  
SOL EN BÉTON  
ZEMENTBODEN

B. Drop one end repeatedly on concrete floor until joint is tight.

B. Repetidamente, deje caer un extremo sobre el piso de concreto hasta que la unión esté apretada.

B. Frappez une extrémité de façon répétée sur un sol en béton jusqu'à ce que le joint soit serré.

B. Ein Ende so lange auf Zementboden stoßen, bis die Verbindung fest ist.

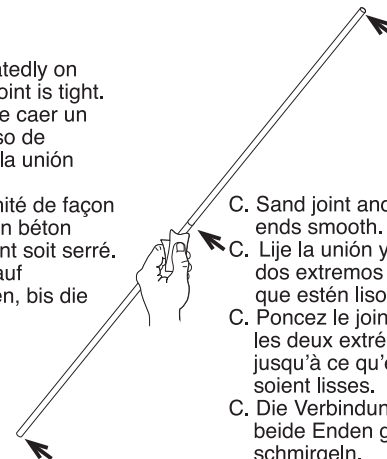

C. Sand joint and both ends smooth.

C. Lije la unión y los dos extremos hasta que estén lisos.

C. Poncez le joint et les deux extrémités jusqu'à ce qu'elles soient lisses.

C. Die Verbindung und beide Enden glatt schmirgeln.

NOTE: A rough or uneven joint will reduce performance of your rocket.  
NOTA: Una unión áspera o dispareja reducirá el funcionamiento de su cohete.  
REMARQUE: Un joint rugueux ou inégal réduira la performance de votre fusée.  
HINWEIS: Eine raue oder ungleichmäßige Verbindung wird die Leistung der Rakete reduzieren.

# ATTACH LAUNCH ROD / SUJETAR LA VARA DE LANZAMIENTO / ATTACHER LA TIGE DE LANCEMENT / LEITSTAB ANBRINGEN

- 1.** Insert launch rod into hole (all the way in) and tighten wing nut securely. /

Meter la vara de lanzamiento adentro del hoyo (hasta el fondo) y apretar con seguridad el tapón para cables atornillable. /

Insérer la tige de lancement dans trou (à fond) et serrer fermement l'écrou à oreilles. /

Leitstab in das Loch (bis zum Boden des Loches) einstecken und die Flügelschraube sicher festziehen.

Large Hole is for 3/16" (5 mm) Maxi™ Rod. / El hoyo grande es para el Maxi™ de Estes de 5 mm. / Le grand trou est pour la tige Estes Maxi™ de 5 mm. / Großes Loch ist für den 3/16" (5 mm) Estes Maxi™.

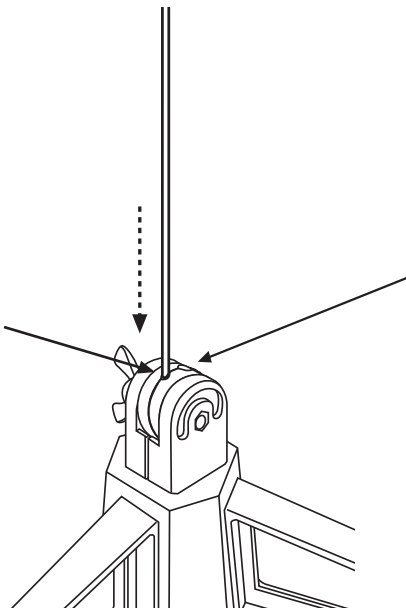

Small Hole is for 1/8" (3 mm) Maxi™ Rod. / El hoyo pequeño es para el Maxi™ de Estes de 3 mm. / Le petit trou est pour la tige Estes Maxi™ de 3 mm. / Kleines Loch ist für den 1/8" (3 mm) Estes Maxi™.

## SAFETY NOTES TO PREVENT INJURY

1. Always remove safety cap when launching rocket.
2. Do not stand directly over launch pad.
3. Replace safety cap when launch pad is not in use.

## NOTAS DE SEGURIDAD PARA PREVENIR LESIONES

1. Siempre quitar la tapa de seguridad al lanzar el cohete.
2. No pararse directamente sobre la plataforma de lanzamiento.
3. Volver a poner la tapa de seguridad cuando la plataforma de seguridad no se esté utilizando.

## NOTES DE SÉCURITÉ POUR ÉVITER DES BLESSURES

1. Toujours enlever le capuchon de sécurité lors du lancement de la fusée.
2. Ne pas se tenir directement au-dessus de la base de lancement
3. Remettre le capuchon de sécurité en place lorsque la base de lancement n'est pas utilisée.

## SICHERHEITSHINWEISE ZUR VERHINDERUNG VON VERLETZUNGEN

1. Zum Starten immer die Sicherheitsabdeckkappe entfernen.
2. Stehen Sie nicht direkt über der Abschussrampe.
3. Die Sicherheitsabdeckkappe wieder aufsetzen, wenn die Abschussrampe nicht in Gebrauch ist.

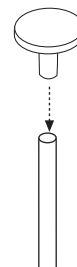

- 2.** Replace safety cap when launch pad is not in use.

Volver a poner la tapa de seguridad cuando la plataforma de seguridad no se esté utilizando.

Remettre le capuchon de sécurité en place lorsque la base de lancement n'est pas utilisée.

Die Sicherheitsabdeckkappe wieder aufsetzen, wenn die Abschussrampe nicht in Gebrauch ist.