

PREPARE RECOVERY SYSTEM / PREPARAR EL SISTEMA DE RECUPERACIÓN / PRÉPARER LE SYSTÈME DE RÉCUPÉRATION

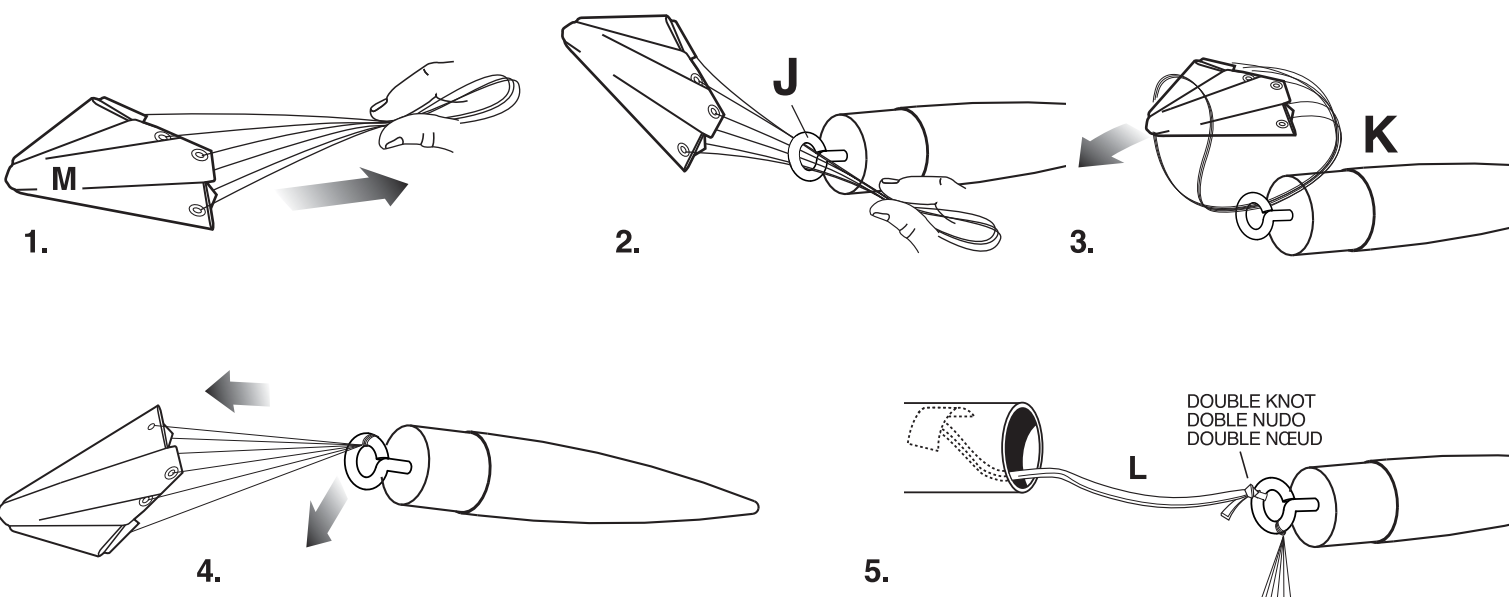

PREPARE FLIGHT RECOVERY / PREPARACIÓN DE LA RECUPERACIÓN DE VUELO / PRÉPARATION DE LA RÉCUPÉRATION DU VOL

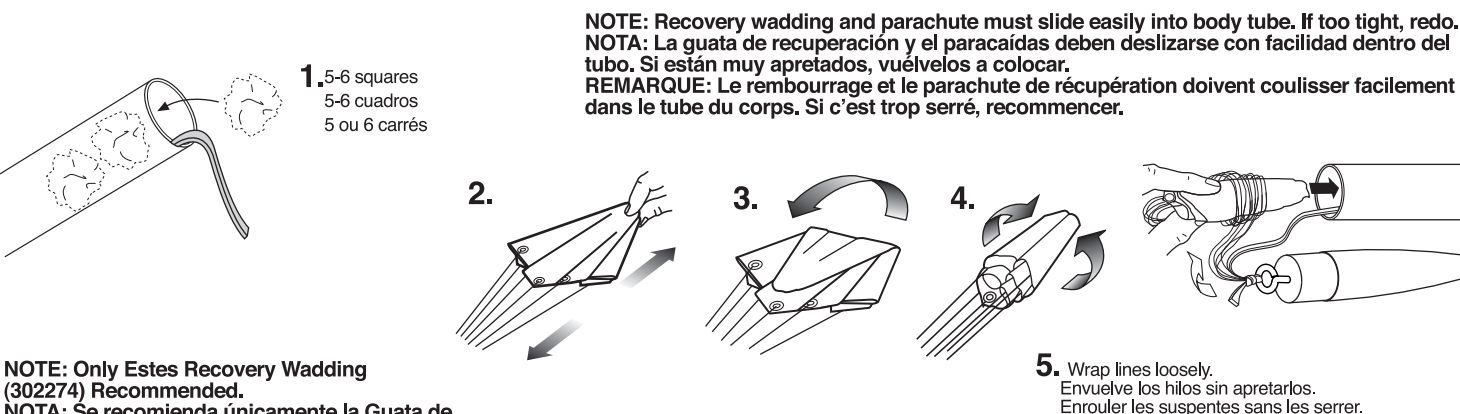

NOTE: Recovery wadding and parachute must slide easily into body tube. If too tight, redo. **NOTA:** La guata de recuperación y el paracaídas deben deslizarse con facilidad dentro del tubo. Si están muy apretados, vuélvelos a colocar. **REMARQUE:** Le rembourrage et le parachute de récupération doivent coulisser facilement dans le tube du corps. Si c'est trop serré, recommencer.

NOTE: Only Estes Recovery Wadding (302274) Recommended. **NOTA:** Se recomienda únicamente la Guata de Recuperación de Estes (302274). **REMARQUE:** Le rembourrage de récupération Estes (302274) est le seul recommandé.

PREPARE ENGINE / PREPARAR EL MOTOR / PRÉPARER LE MOTEUR

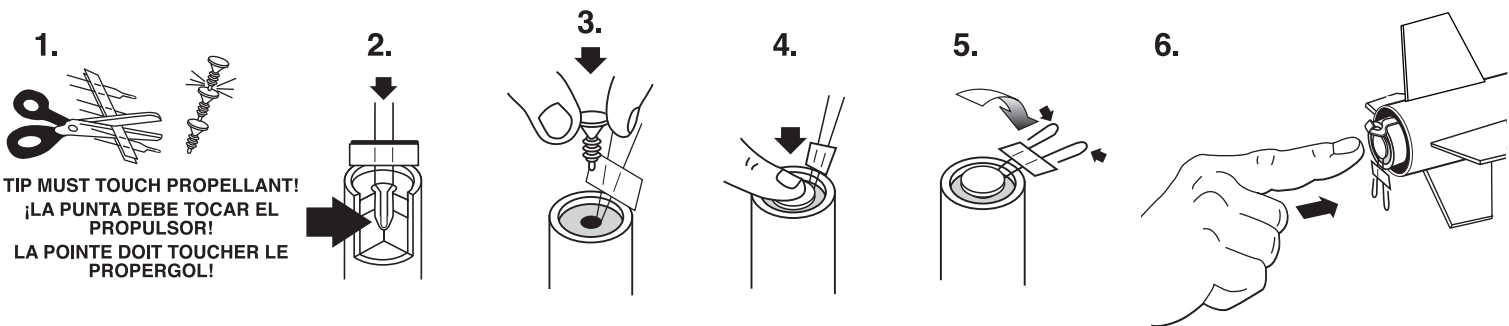

TIP MUST TOUCH PROPELLANT! ¡LA PUNTA DEBE TOCAR EL PROPULSOR! **LA POINTE DOIT TOUCHER LE PROPERGOL!**

WARNING: FLAMMABLE To avoid serious injury, read instructions & WADA Safety Code included with engine. **PREPARE YOUR ENGINE ONLY WHEN YOU ARE OUTSIDE AT THE LAUNCH SITE PREPARING TO LAUNCH!** If you do not use your prepared engine, remove the igniter before blowing your engine. **ADVERTENCIA: FLAMABLE** Para evitar lesiones graves, lee las instrucciones & los Códigos de Seguridad de la Asociación Nacional de Cohetes que se incluyen con tu motor. **PREPARA TU MOTOR ÚNICAMENTE SI QUE TE ENCUENTRAS AFERA PREPARANDO EL LANZAMIENTO EN EL SITIO DE LANZAMIENTO!** Si no utilizas el motor ya preparado, quite el encendedor antes de guardar el motor. **AVERTISSEMENT: INFLAMMABLE** Pour éviter des blessures graves, lisez les instructions et le code de sécurité N.A.R. (Association nationale de fusées). E-11, inclut avec les moteurs. **PRÉPAREZ VOTRE MOTEUR UNiquement LORSQUE VOUS ÊTES À L'EXTÉRIEUR, AU SITE DE LANZAMIENTO, PRÉPARANT LE LANZAMIENTO!** Si ne utilisez d'un moteur préparé, enlever l'allumeur avant de ranger le moteur.

NOTE: Only Estes Recovery Wadding (302274) Recommended. **NOTA:** Se recomienda únicamente el Guata de Recuperación de Estes (302274). **REMARQUE:** Le rembourrage de récupération Estes (302274) est le seul recommandé.

KEY ALWAYS OUT UNTIL FINAL COUNTDOWN! ¡NUNCA PONGAS LA LLAVE ANTES DEL CONTEO REGRESIVO FINAL! CLÉ JAMAIS INTRODUITE AVANT LA FIN DU COMPTE À REBOURS!

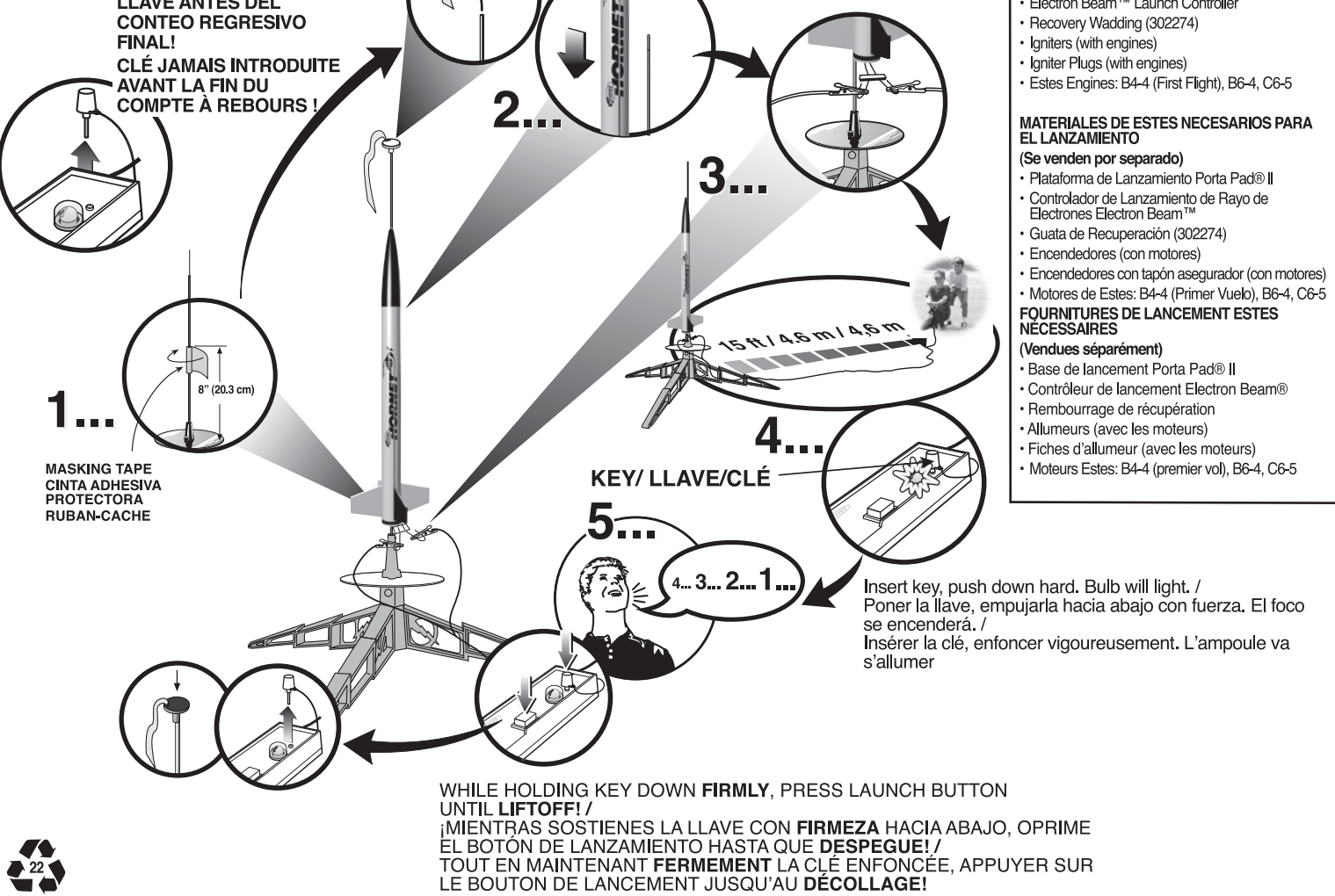

PRECAUTIONS PRECAUCIONES PRÉCAUTIONS

PRE-LAUNCH CHECK For safety, never launch a damaged rocket. Check the rocket's body, nose cone and fins. Also, check the engine mount, recovery system and launch lug(s). Repair any damage before launching the rocket. **FLYING YOUR ROCKET** Choose a large field (500 ft. [152 m] square) free of dry weeds and brown grass. The larger the launch area, the better your chance of recovering your rocket. Football fields and playgrounds are great. Launch only with little or no wind and good visibility. Always follow the National Association of Rocketry (NAR) SAFETY CODE. **MISFIRES** TAKE THE KEY OUT OF THE CONTROLLER. WAIT ONE MINUTE BEFORE GOING NEAR THE ROCKET! Disconnect the igniter clips and remove the engine. Take the plug and igniter out of the engine. If the igniter has burned, it worked but did not ignite the engine because it was not touching the propellant inside the engine. Put a new igniter all the way inside the engine without bending it. Push the plug in place. Repeat the steps under Countdown and Launch.

REVISIÓN ANTES DEL LANZAMIENTO Por tu seguridad, nunca lances un cohete dañado. Revisa el cuerpo del cohete, el cono de la nariz y las aletas. También, revisa el soporte del motor, el sistema de recuperación y la(s) agarradera(s) de lanzamiento. Si hay algún daño, repáralo antes de lanzar el cohete. **PARA VOLAR EL COHETE** Encuentra un campo grande (500 pies [152m] cuadrados) sin maleza o pasto café. Entre más grande sea el área de lanzamiento, más grandes serán las probabilidades de que recuperes tu cohete. Los campos de fútbol y los parques son muy buenos. Lánzalo únicamente cuando haya muy poco viento o no haya viento y cuando haya buena visibilidad. Siempre sigue las instrucciones del Código de Seguridad de la Asociación Nacional de Cohetes (NAR por sus siglas en inglés). **FALLAS SACA LA LLAVE DEL CONTROLADOR. ¡ESPERA UN MINUTO ANTES DE ACERCARTE AL COHETE!** Desconecta las pizas del encendedor y quita el motor. Saca el tapón de seguridad y el encendedor del motor. Si el encendedor se quemó, funcionó pero no encendió el motor ya que no estaba tocando el propulsor de adentro del motor. Pon otro encendedor hasta adentro del motor sin doblarlo. Empujar el tapón de seguridad hasta ponerlo en su lugar. Repite los pasos indicados en Conteo Regresivo y Lanzamiento.

CONTRÔLE AVANT LANCEMENT Pour des raisons de sécurité, ne jamais lancer une fusée endommagée. Vérifier le corps, le nez conique et les ailerons de la fusée. Vérifier aussi le bâti moteur, le système de récupération et la ou les coses de lancement. Réparer tout dommage avant de lancer la fusée. **VOL DE LA FUSÉE** Choisir un grand champ (152 m2) sans mauvaises herbes sèches ni herbe marron. Plus l'aire de lancement est grande, meilleures sont les chances de récupération de la fusée. Les terrains de football et terrains de jeux sont parfaits. Lancer seulement quand il y a peu ou pas de vent et une bonne visibilité. Toujours observer le CODE DE SÉCURITÉ de l'Association nationale de fuséologie (N.A.R., E.-U.). **RATÉS D'ALLUMAGE ENLEVER LA CLÉ DU CONTRÔLEUR. ATTENDRE UNE MINUTE AVANT DE S'APPROCHER DE LA FUSÉE!** Déconnecter les pinces de l'allumeur et retirer le moteur. Retirer la fiche et l'allumeur du moteur. Si l'allumeur a brûlé, il a fonctionné mais n'a pas allumé le moteur parce qu'il ne touchait pas le propergol à l'intérieur du moteur. Placer un allumeur neuf dans le moteur sans le courber. Pousser la fiche en place. Répéter les étapes de compte à rebours et de lancement.

© 2009-2011 Estes-Cox Corp. All rights reserved. / Todos los derechos están reservados. / Tous droits réservés. PN 65904 (9-11)



MODEL ROCKET INSTRUCTIONS / INSTRUCCIONES PARA EL MODELO DE COHETE / INSTRUCTIONS POUR LES FUSÉES MINIATURES

KEEP FOR FUTURE REFERENCE · GUÁRDALAS PARA FUTURA REFERENCIA · À CONSERVER POUR RÉFÉRENCE ULTÉRIEURE

IMPORTANT: Please record date found on decal and keep for future reference. **IMPORTANT: Favor de escribir la fecha que aparece en la calcomanía y guardarla para futura referencia.** **IMPORTANT: Prendre note de la date indiquée sur la décalcomanie et conserver pour toute référence ultérieure.**

Assembly Tip: Read all instructions. Make sure you have all parts and supplies. Test fit all parts before applying glue. Sand as necessary for precision assembly. Product color and shape may vary. / Consejo para el ensamblaje: Leer todas las instrucciones. Asegurarse de tener todas las partes y los materiales. Probar el ajuste de las piezas antes de poner el pegamento. Lijar lo que sea necesario para obtener un ensamblaje preciso. El color y la forma pueden variar. / Conseil d'assemblage: Lire toutes les instructions. S'assurer de posséder toutes les pièces et accessoires. Vérifier si les pièces s'assemblent bien avant de mettre de la colle. Poncer autant que nécessaire pour assurer un assemblage précis. La couleur et la forme du produit peuvent varier.

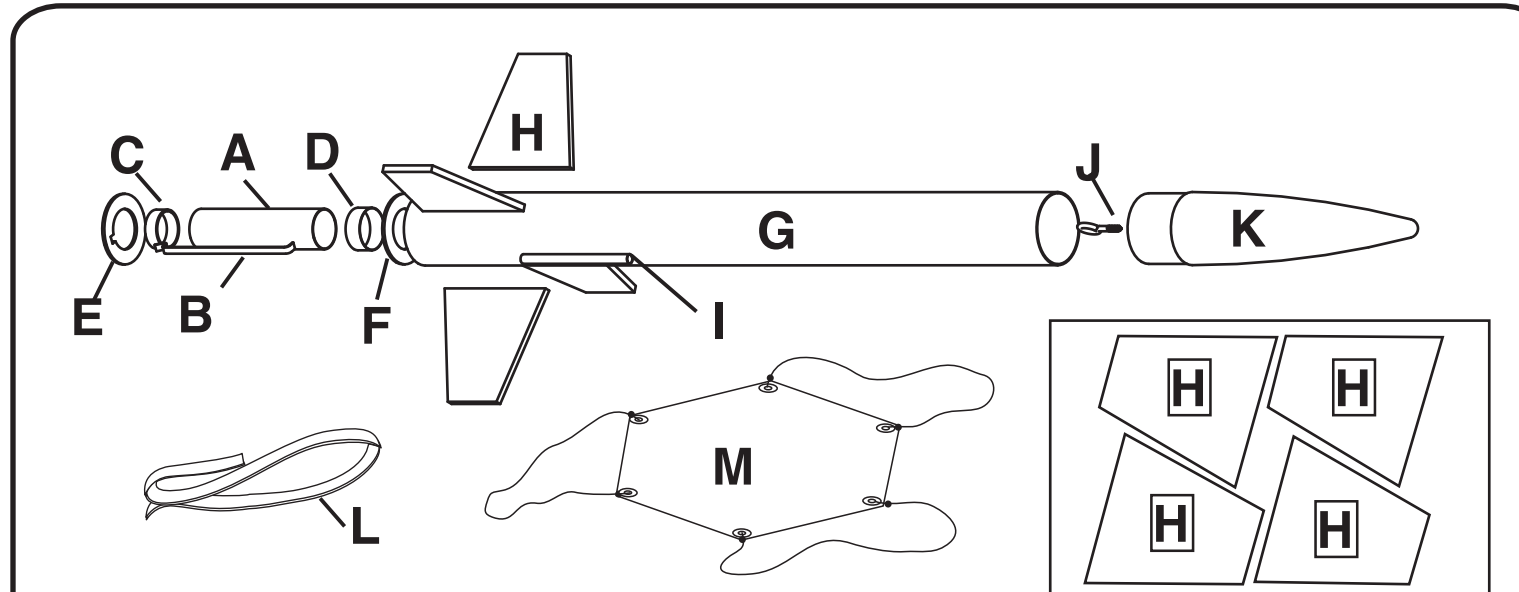

Part / Piezas / Pièce	Qty / Ctd. / Qté	Description / Descripción / Description	Part Number / Número de la Pieza / N° de pièce
A	1	Engine Mount Tube / Tubo del Soporte del Motor / Tube de bâti moteur	030326-1
B	1	Engine Hook / Gancho del Motor / Crochet de moteur	035021
C	1	Mylar Engine Hook Retainer Ring / Aro de Retención Mylar del Gancho del Motor / Bague de retenue Mylar du crochet de moteur	030168
D	1	Engine Block / Bloqueador del motor / Butée du moteur	030224
E	1	Notched Centering Ring / Aro con Muesca Centrado / Anneau de centrage avec encoche	030125
F	1	Centering Ring / Aro Centrado / Anneau de centrage	030125
G	1	Body Tube / Tubo del Cuerpo / Tube du corps	030470
H	1	Launch Cut Fins / Aletas cortadas con Laser / Ailerons coupés au laser	065902
I	1	Launch Lug / Agarraderas de Lanzamiento / Cosse de lancement	038178
J	1	Screw Eye / Ojo del tornillo / Vis à œilleton	038251
K	1	Nose Cone / Cono de la Nariz / Nez conique	070276
L	1	Shock Cord / Cuerda de Tensión / Sandow	038367
M	1	Parachute / Paracaídas / Parachute	035815
	1	Decal (not shown) / Calcomanía (no ilustrada) / Décalcomanie (non représentée)	065903

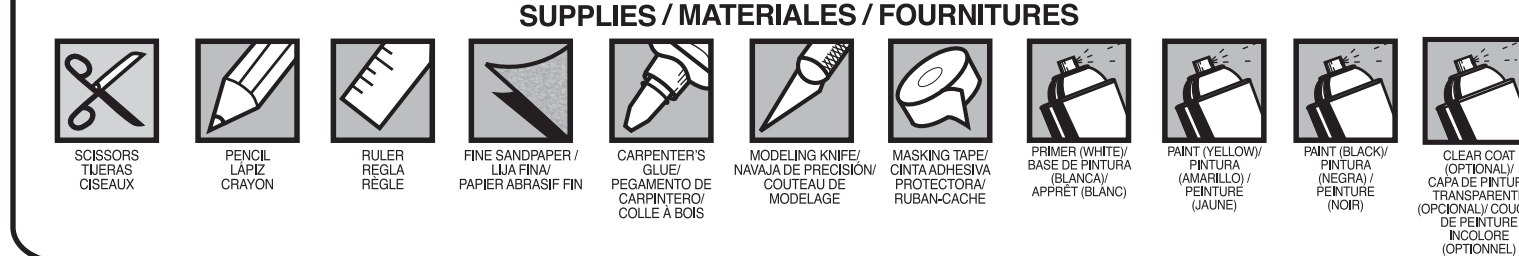

TUBE MARKING GUIDE & SHOCK CORD MOUNT / GUÍA PARA HACER EL TUBO & SOPORTE DE LA CUERDA DE TENSION / GUIDE DE MARQUAGE DU TUBE ET MONTAGE DU SANDOW

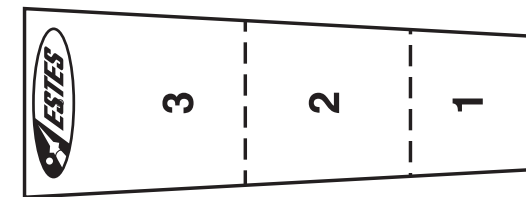
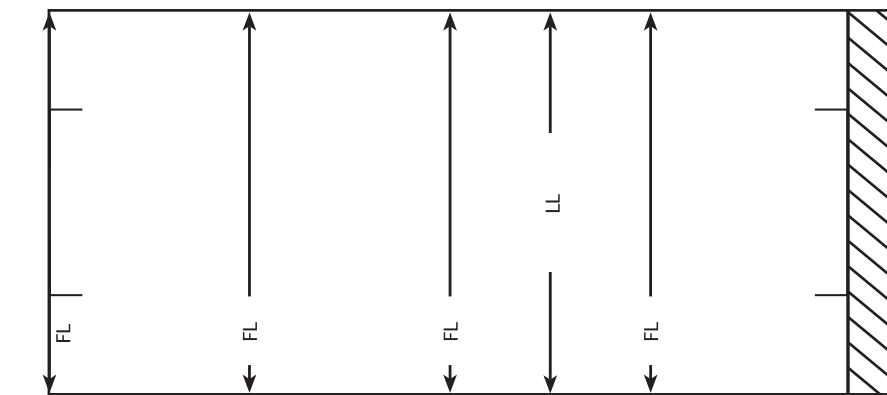

Make a copy if you want to keep instructions. / Tomar una copia si deseas guardar las instrucciones. / Faites une copie si vous voulez garder les instructions.

PREPARE FINS / PREPARAR LAS ALETAS / PRÉPARER LES AILERONS

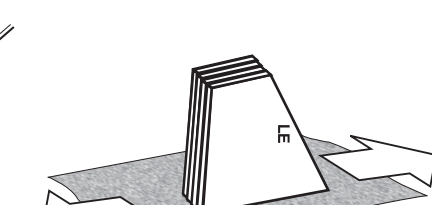
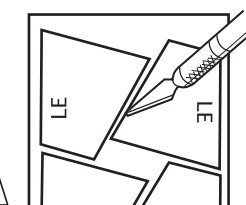
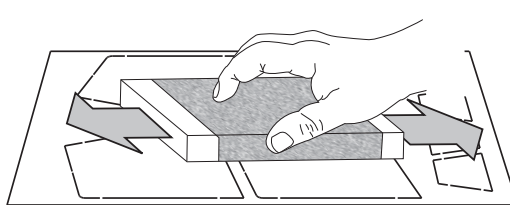

ROUND LEADING EDGES / REDONDEAR LOS BORDOS DE ENFRETE / ARRONDIR LES BORDS D'ATTAQUE

DO NOT ROUND ROOT EDGES / NO REDONDEAR LOS BORDOS DE LA BASE / NE PAS ARRONDIR LES BORDS DE FIXATION

1. Sand both sides. / Lijar ambos lados. / Poncer les deux côtés

2.

3. Sand edges smooth. / Alisar los lados con una lija. / Poncer les bords pour les rendre lisses.

ASSEMBLE ENGINE MOUNT / ENSAMBLAJE DEL SOPORTE DEL MOTOR / ASSEMBLER LE BÂTI MOTEUR

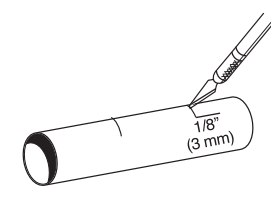
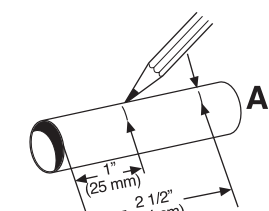
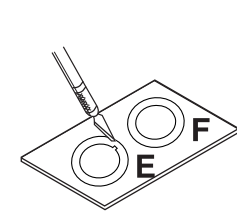

1.

2.

3.

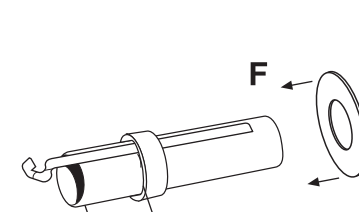
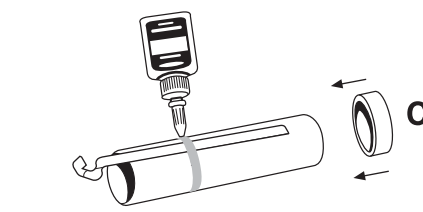

5.

6.

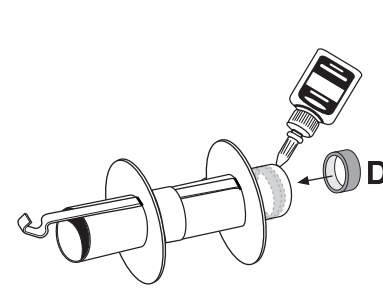
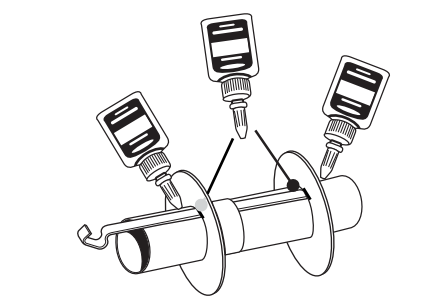

8. Let dry. / Dejar secar. / Laisser sécher.

9. Let dry. / Dejar secar. / Laisser sécher.

Completed Assembly / Ensamblaje terminado / Assemblage terminé

MARK TUBES / MARCAR LOS TUBOS / MARQUER LES TUBES

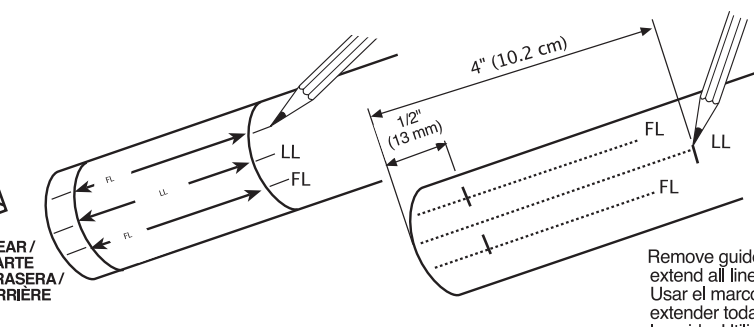
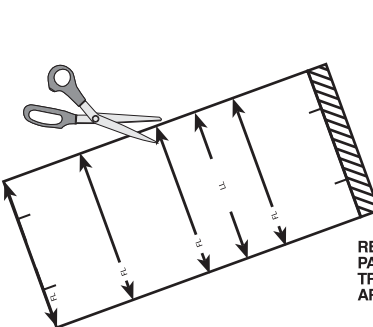

REAR / PARTE TRASERA / ARRIERE

1.

2.

3.

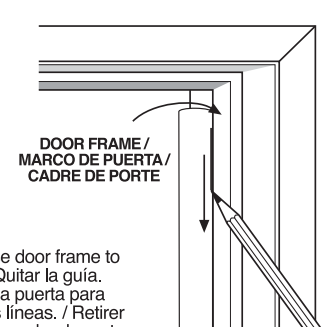

Remove guide. Use door frame to extend all lines. / Quitar la guía. Usar el marco de la puerta para extender todas las líneas. / Retirer le guide. Utiliser un cadre de porte pour tirer tous les traits.

ATTACH FINS / PEGAR LAS ALETAS / ATTACHER LES AILERONS

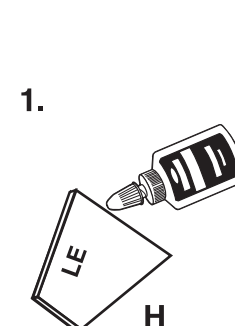

1.

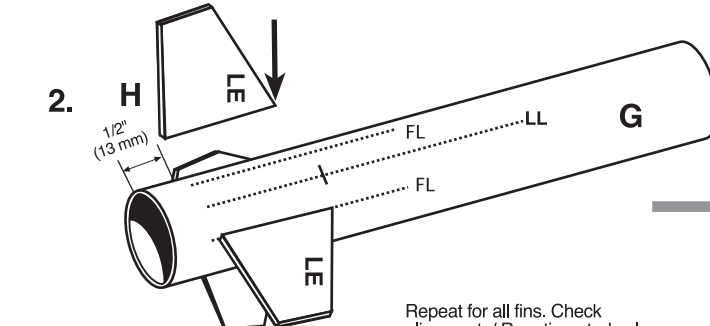

2.

Repeat for all fins. Check alignment. / Repetir en todas las otras aletas. / Répéter la procédure pour tous les ailerons.

Let dry. / Dejar secar. / Laisser sécher.

ATTACH LAUNCH LUG / PEGAR LA AGARRADERA DE LANZAMIENTO / FIXER LES COSES DE LANCEMENTS

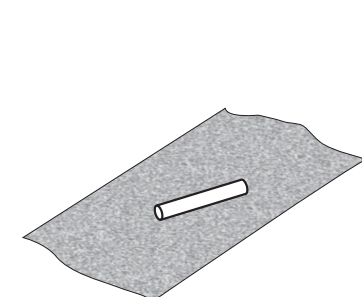

1.

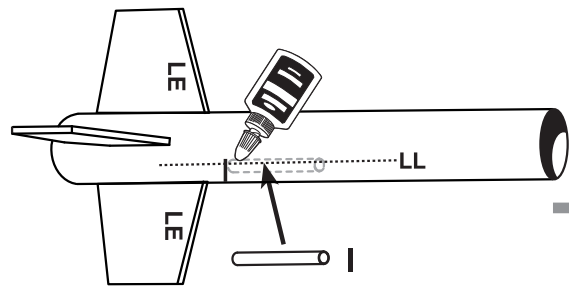

2.

Let dry. / Dejar secar. / Laisser sécher.

INSTALL ENGINE MOUNT / INSTALAR EL SOPORTE PARA EL MOTOR / INSTALLER LE BÂTI MOTEUR

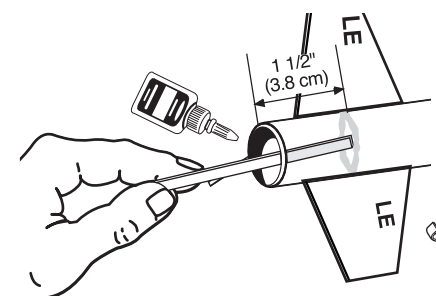

1.

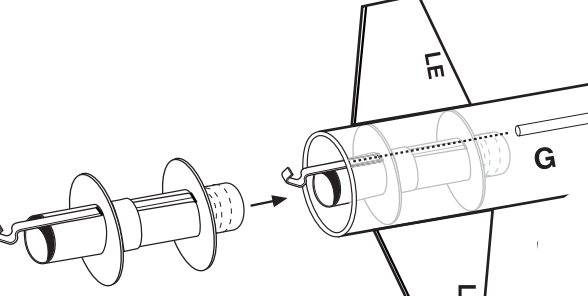

2.

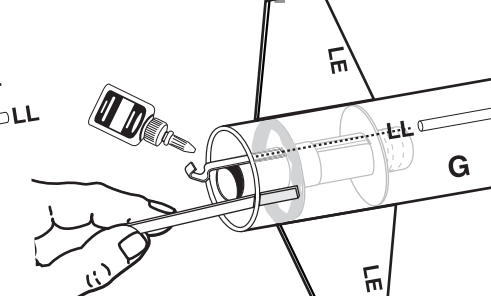

3.

Let dry. / Dejar secar. / Laisser sécher.

ASSEMBLE NOSE CONE / ENSAMBLAR EL CONO DE LA NARIZ / ASSEMBLER LE NEZ CONIQUE

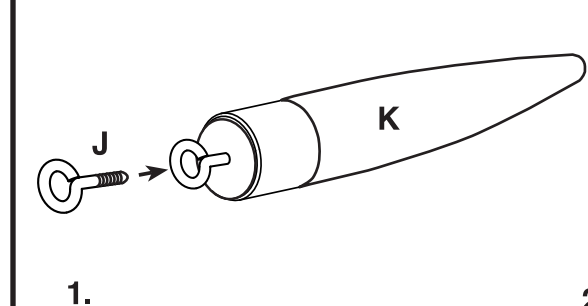

1.

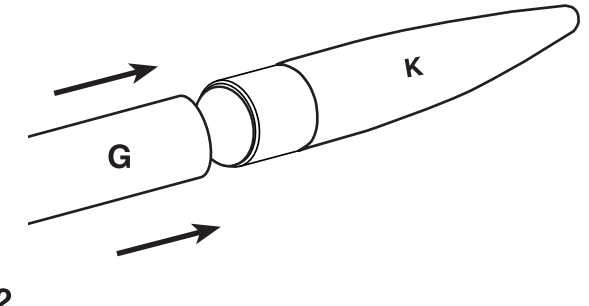

2.

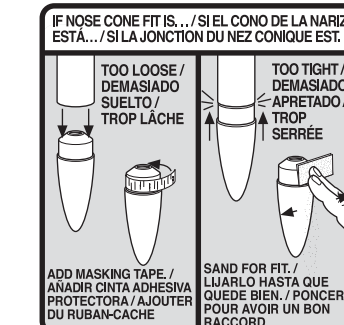

ATTACH SHOCK CORD / PEGAR LA CUERDA DE TENSION / ATTACHER LE SANDOW

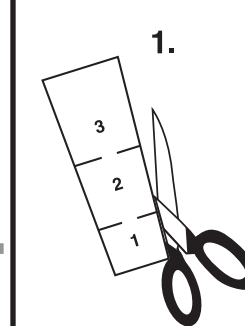

1.

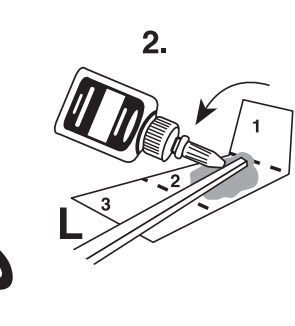

2.

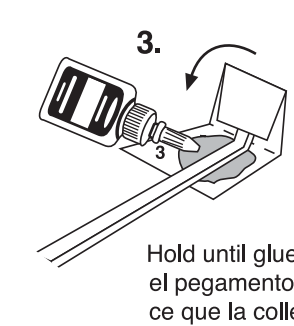

3.

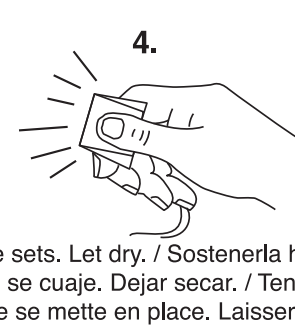

4.

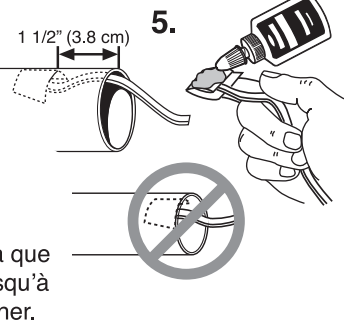

5.

Hold until glue sets. Let dry. / Sostenerla hasta que el pegamento se cuaje. Dejar secar. / Tenir jusqu'à ce que la colle se mette en place. Laisser sécher.

ROCKET FINISHING / TERMINADO DEL COHETE / FINITION DE LA FUSÉE

Spray rocket with white primer, let dry & sand. Repeat until rocket is smooth, then paint. Apply decals after paint is dry. OPTIONAL: Clear coat entire rocket when paint dries. / Rociar el cohete con base de pintura blanca, dejar secar & lijar. Repetir el proceso hasta que el cohete quede liso. Después pintar. OPCIONAL: Cuando la pintura se seque, cubrir todo el cohete con pintura transparente. / Vaporiser la fusée avec un apprêt blanc, laisser sécher et poncer. Répéter jusqu'à ce que la fusée soit lisse. Peindre ensuite. OPTIONNEL: Appliquer une couche de peinture incolore sur toute la fusée lorsque la peinture est sèche.

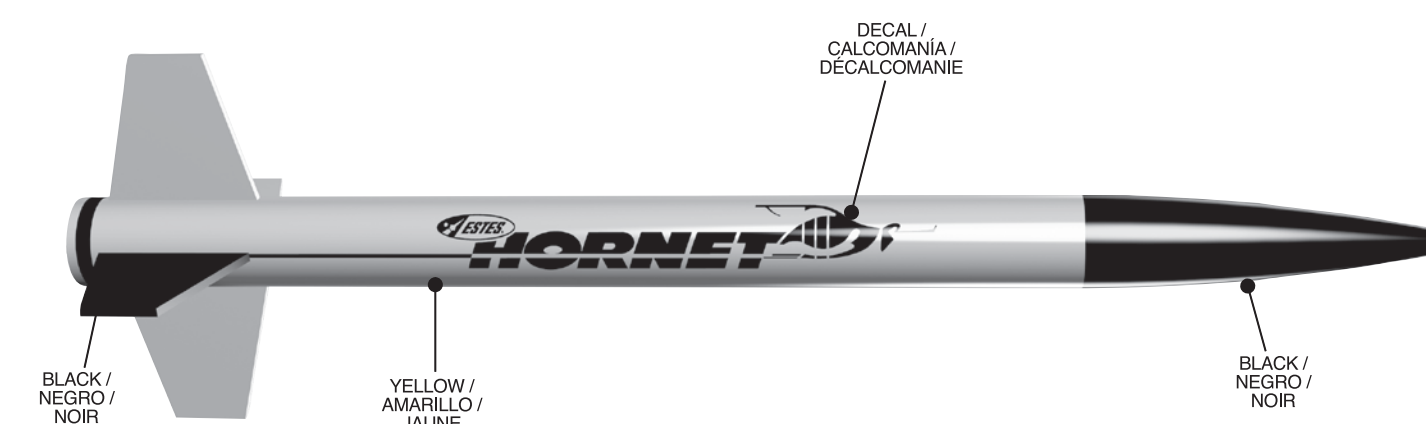

1. Cut decals from sheet, trimming close to edge.
2. One at a time, place in warm water until decal curls and begins to relax.
3. Remove and position on rocket, sliding decal away from backing material.
4. Blot with clean paper towel. Let set overnight.
5. Optional: apply protective clear coat.

1. Cortar las calcomanías de la hoja, cortar cerca del bordo.
2. Una a la vez, poner en agua tibia hasta que la calcomanía se enrosque y empiece a relajarse.
3. Sacarla y colocarla en el cohete, deslizar la calcomanía para separarla del material de respaldo.
4. Secar con una toalla de papel limpia. Dejar secar durante la noche.
5. Opcional: poner una capa de pintura protectora transparente.

1. Découper les décalcomanies de la feuille, en coupant près du bord.
2. Une à la fois, placer les décalcomanies dans de l'eau tiède jusqu'à ce qu'elles se relèvent et commencent à se détendre.
3. Retirer la décalcomanie de la feuille et la placer sur la fusée, en la faisant glisser pour l'éloigner du matériau de support.
4. Sécher avec une serviette en papier propre. Laisser sécher toute la nuit.
5. Optionnel : appliquer une couche incolore de protection.