

KEY ALWAYS OUT UNTIL FINAL COUNTDOWN!
¡NUNCA PONGAS LA LLAVE ANTES DEL CONTEO REGRESIVO FINAL!
CLÉ JAMAIS INTRODUITE AVANT LA FIN DU COMPTE À REBOURS!

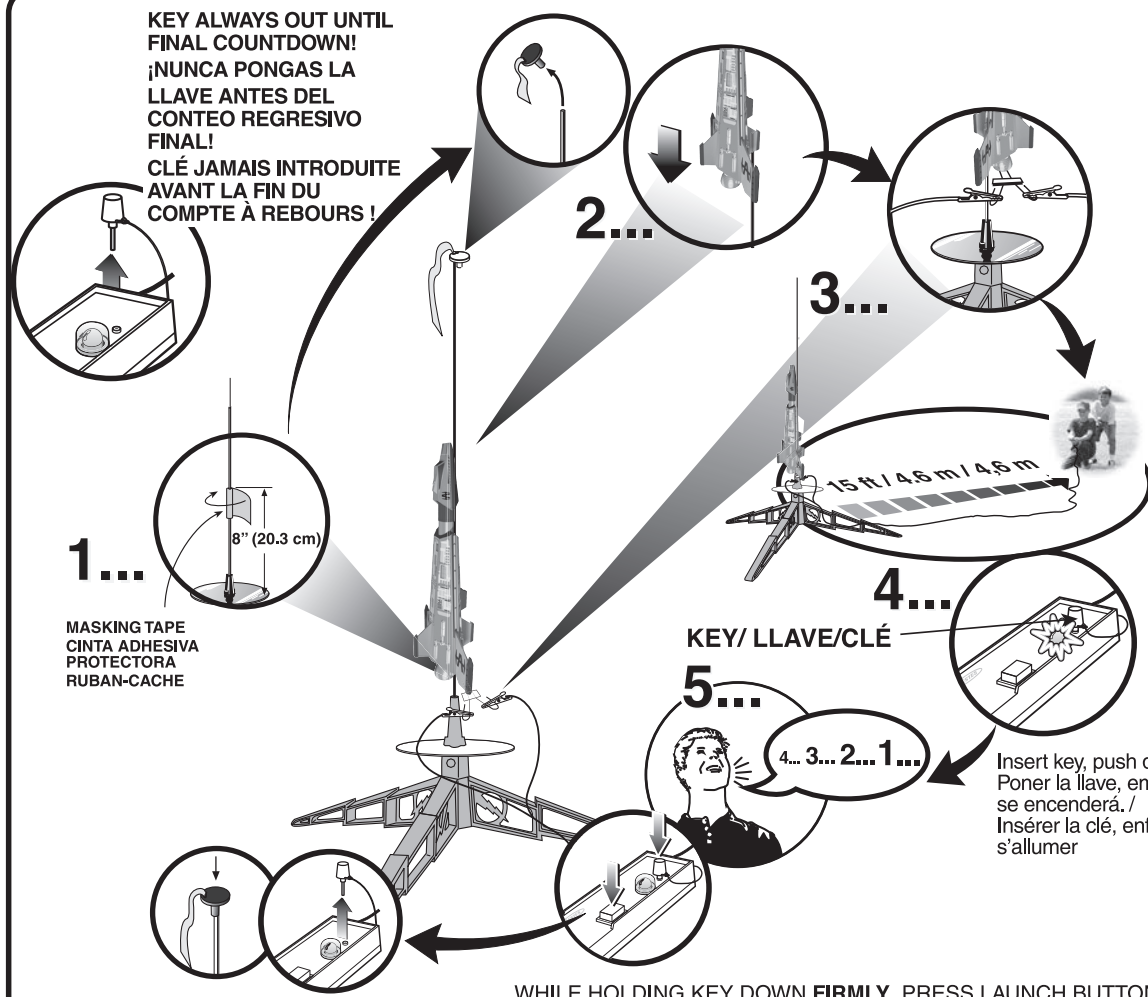

ESTES LAUNCH SUPPLIES NEEDED

- (Sold Separately)
 • Porta Pad® II Launch Pad
 • Electron Beam™ Launch Controller
 • Recovery Wadding (302274)
 • Igniters (with engines)
 • Igniter Plugs (with engines)
 • Estes Engines: C6-3

MATERIALES DE ESTES NECESARIOS PARA EL LANZAMIENTO

- (Se venden por separado)
 • Plataforma de Lanzamiento Porta Pad® II
 • Controlador de Lanzamiento de Rayo de Electrones Electron Beam™
 • Guata de Recuperación (302274)
 • Encendedores (con motores)
 • Encendedores con tapón asegurador (con motores)
 • Motores de Estes: C6-3

FOURNITURES DE LANCEMENT ESTES NECESSAIRES

- (Vendues séparément)
 • Base de lancement Porta Pad® II
 • Contrôleur de lancement Electron Beam®
 • Rembourrage de récupération
 • Allumeurs (avec les moteurs)
 • Fiches d'allumeur (avec les moteurs)
 • Moteurs Estes: C6-3

Insert key, push down hard. Bulb will light. /
 Poner la llave, empujarla hacia abajo con fuerza. El foco se encenderá. /
 Insérer la clé, enfoncer vigoureusement. L'ampoule va s'allumer

WHILE HOLDING KEY DOWN FIRMLY, PRESS LAUNCH BUTTON UNTIL LIFTOFF! /
 ¡MIENTRAS SOSTIENES LA LLAVE CON FIRMEZA HACIA ABAJO, OPRIME EL BOTÓN DE LANZAMIENTO HASTA QUE DESPEGUE! /
 TOUT EN MAINTENANT FERMEMENT LA CLÉ ENFONCÉE, APPUYER SUR LE BOUTON DE LANCEMENT JUSQU'AU DÉCOLLAGE!



**PRECAUTIONS
 PRECAUCIONES
 PRÉCAUTIONS**



NAR Safety Code
 Código de Seguridad NAR
 Code de sécurité N.A.R.



NO DRY GRASS OR WEEDS
 NO PASTO SECO O MALEZA
 PAS D'HERBE OU DE MAUVAISES HERBES SÈCHES

PRE-LAUNCH CHECK For safety, never launch a damaged rocket. Check the rocket's body, nose cone and fins. Also, check the engine mount, recovery system and launch lug(s). Repair any damage before launching the rocket.

FLYING YOUR ROCKET Choose a large field (500 ft. [152 m] square) free of dry weeds and brown grass. The larger the launch area, the better your chance of recovering your rocket. Football fields and playgrounds are great. Launch only with little or no wind and good visibility. Always follow the National Association of Rocketry (NAR) SAFETY CODE. **MISFIRES** TAKE THE KEY OUT OF THE CONTROLLER. WAIT ONE MINUTE BEFORE GOING NEAR THE ROCKET! Disconnect the igniter clips and remove the engine. Take the plug and igniter out of the engine. If the igniter has burned, it worked but did not ignite the engine because it was not touching the propellant inside the engine. Put a new igniter all the way inside the engine without bending it. Push the plug in place. Repeat the steps under Countdown and Launch.

REVISIÓN ANTES DEL LANZAMIENTO Por tu seguridad, nunca lances un cohete dañado. Revisa el cuerpo del cohete, el cono de la nariz y las aletas. También, revisa el soporte del motor, el sistema de recuperación y la(s) agarradera(s) de lanzamiento. Si hay algún daño, repáralo antes de lanzar el cohete.

PARA VOLAR EL COHETE Encuentra un campo grande (500 pies [152m] cuadrados) sin maleza o pasto café. Entre más grande sea el área de lanzamiento, más grandes serán las probabilidades de que recuperes tu cohete. Los campos de fútbol y los parques son muy buenos. Lánzalo únicamente cuando haya muy poco viento o no haya viento y cuando haya buena visibilidad. Siempre sigue las instrucciones del Código de Seguridad de la Asociación Nacional de Cohetes (NAR por sus siglas en inglés)

FALLAS SACA LA LLAVE DEL CONTROLADOR. ¡ESPERA UN MINUTO ANTES DE ACERCARTE AL COHETE! Desconecta las pinzas del encendedor y quita el motor. Saca el tapón de seguridad y el encendedor del motor. Si el encendedor se quemó, funcionó pero no encendió el motor ya que no estaba tocando el propulsor de adentro del motor. Pon otro encendedor hasta adentro del motor sin doblarlo. Empujar el tapón de seguridad hasta ponerlo en su lugar. Repite los pasos indicados en Conteo Regresivo y Lanzamiento.

CONTRÔLE AVANT LANCEMENT Pour des raisons de sécurité, ne jamais lancer une fusée endommagée. Vérifier le corps, le nez conique et les ailerons de la fusée. Vérifier aussi le bâti moteur, le système de récupération et la ou les cosses de lancement. Réparer tout dommage avant de lancer la fusée.

VOL DE LA FUSÉE Choisir un grand champ (152 m2) sans mauvaises herbes sèches ni herbe marron. Plus l'aire de lancement est grande, meilleures sont les chances de récupération de la fusée. Les terrains de football et terrains de jeux sont parfaits. Lancer seulement quand il y a peu ou pas de vent et une bonne visibilité. Toujours observer le CODE DE SÉCURITÉ de l'Association nationale de fuséologie (N.A.R., É.-U.).

RATÉS D'ALLUMAGE ENLEVER LA CLÉ DU CONTRÔLEUR. ATTENDRE UNE MINUTE AVANT DE S'APPROCHER DE LA FUSÉE! Déconnecter les pinces de l'allumeur et retirer le moteur. Retirer la fiche et l'allumeur du moteur. Si l'allumeur a brûlé, il a fonctionné mais n'a pas allumé le moteur parce qu'il ne touchait pas le propergol à l'intérieur du moteur. Placer un allumeur neuf dans le moteur sans le courber. Pousser la fiche en place. Répéter les étapes de compte à rebours et de lancement.



Estes-Cox Corp.
 1295 H Street, PO Box 227
 Penrose, CO 81240-0227
 Made in Guangdong, China
 Hecho en Guangdong, China
 Fabriqué à Guangdong, Chine

ASTEROID HUNTER™

3224

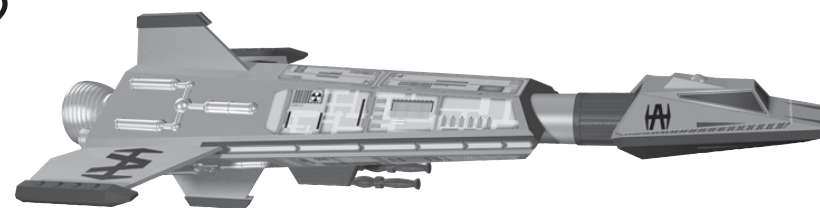

MODEL ROCKET INSTRUCTIONS / INSTRUCCIONES PARA EL MODELO DE COHETE / INSTRUCTIONS POUR LES FUSÉES MINIATURES

KEEP FOR FUTURE REFERENCE • GUÁRDALAS PARA FUTURA REFERENCIA • À CONSERVER POUR RÉFÉRENCE ULTÉRIEURE

IMPORTANT: Please record date found on decal and keep for future reference. _____
IMPORTANTE: Favor de escribir la fecha que aparece en la calcomanía y guardarla para futura referencia. _____
IMPORTANT: Prendre note de la date indiquée sur la décalcomanie et conserver pour toute référence ultérieure. _____

Assembly Tip: Read all instructions. Make sure you have all parts and supplies. Test fit all parts before applying glue. Sand as necessary for precision assembly. Product color and shape may vary. /
 Consejo para el ensamblaje: Leer todas las instrucciones. Asegurarse de tener todas las partes y los materiales. Probar el ajuste de las piezas antes de poner el pegamento. Lijar lo que sea necesario para obtener un ensamblaje preciso. El color y la forma pueden variar. /
 Conseil d'assemblage: Lire toutes les instructions. S'assurer de posséder toutes les pièces et accessoires. Vérifier si les pièces s'assemblent bien avant de mettre de la colle. Poncer autant que nécessaire pour assurer un assemblage précis. La couleur et la forme du produit peuvent varier.

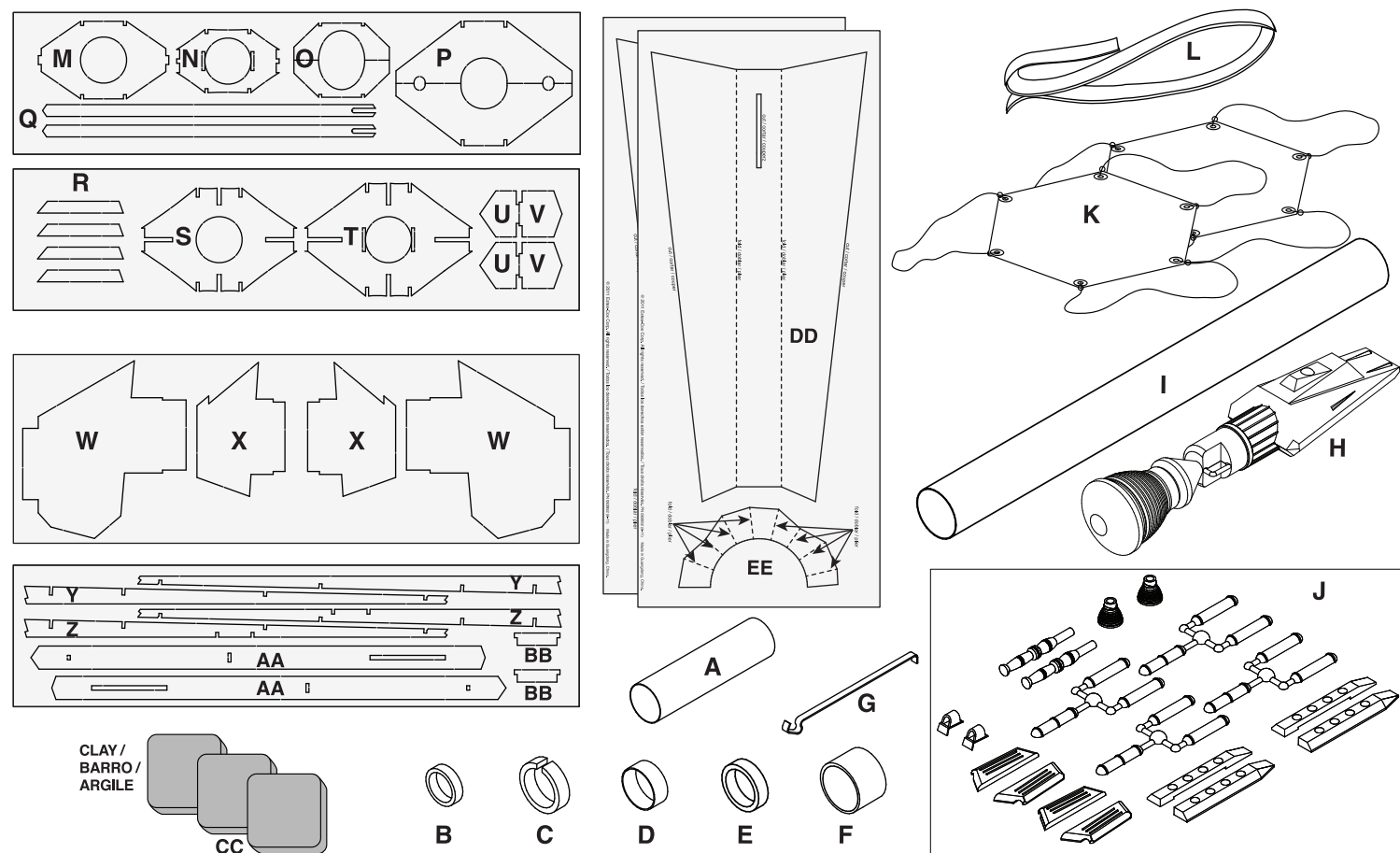

SUPPLIES / MATERIALES / FOURNITURES

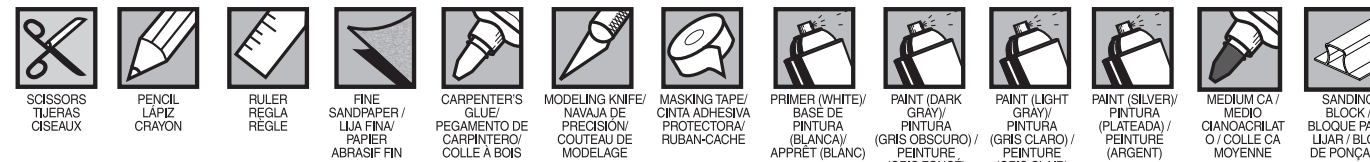

ASSEMBLE ENGINE MOUNT / ENSAMBLAJE DEL SOPORTE DEL MOTOR / ASSEMBLER LE BÂTI MOTEUR

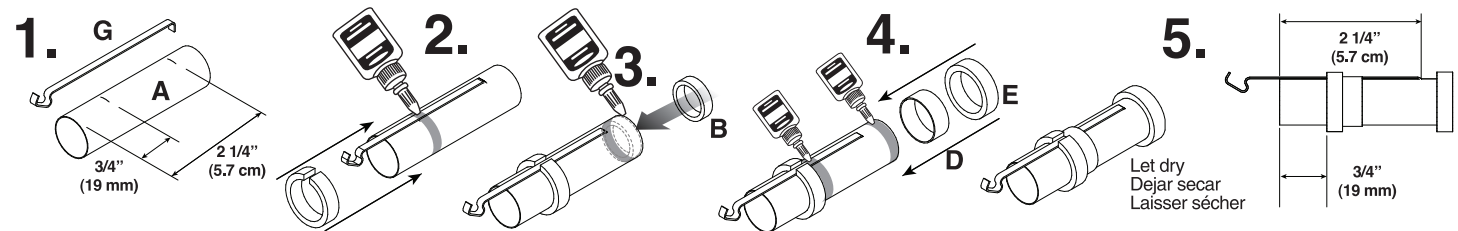

PREPARE BODY TUBE / PREPARACIÓN DEL TUBO DEL CUERPO / PRÉPARER LE TUBE DU CORPS

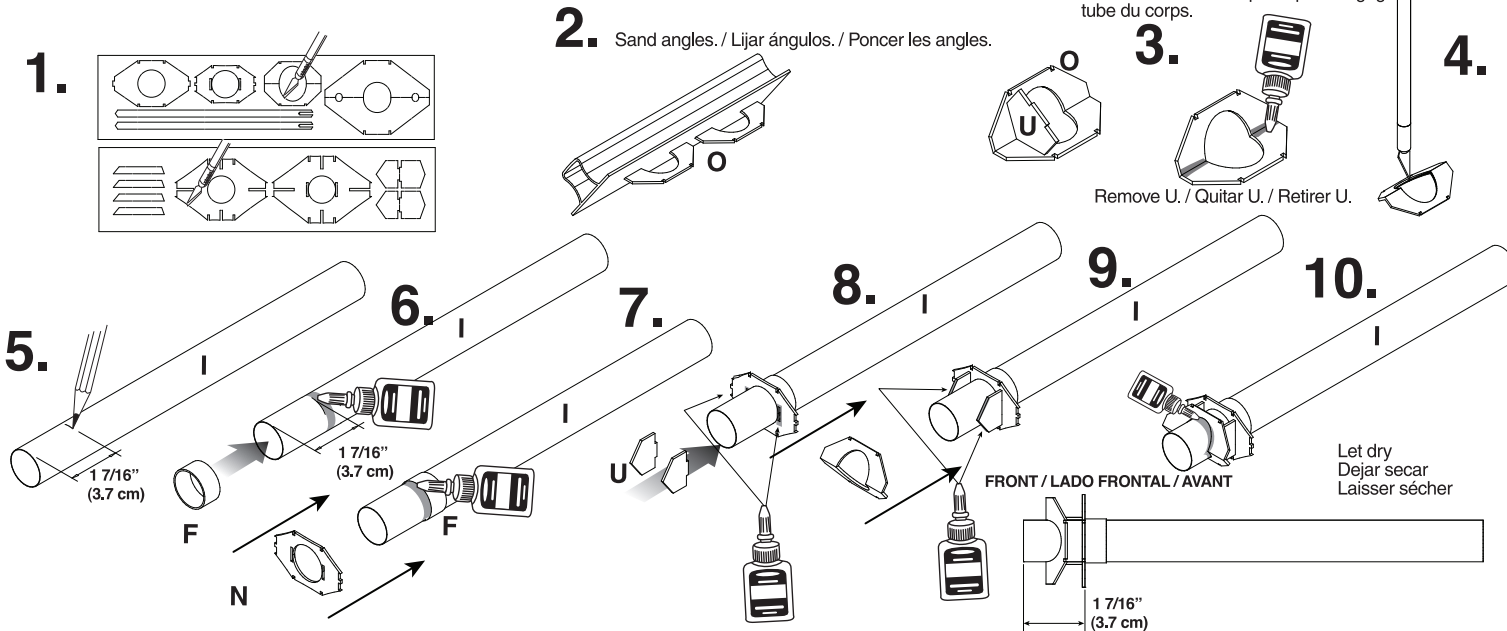

ASSEMBLE BODY FRAME / ENSAMBLAJE DEL CHASIS DEL CUERPO / ASSEMBLER LE CHÂSSIS DU CORPS

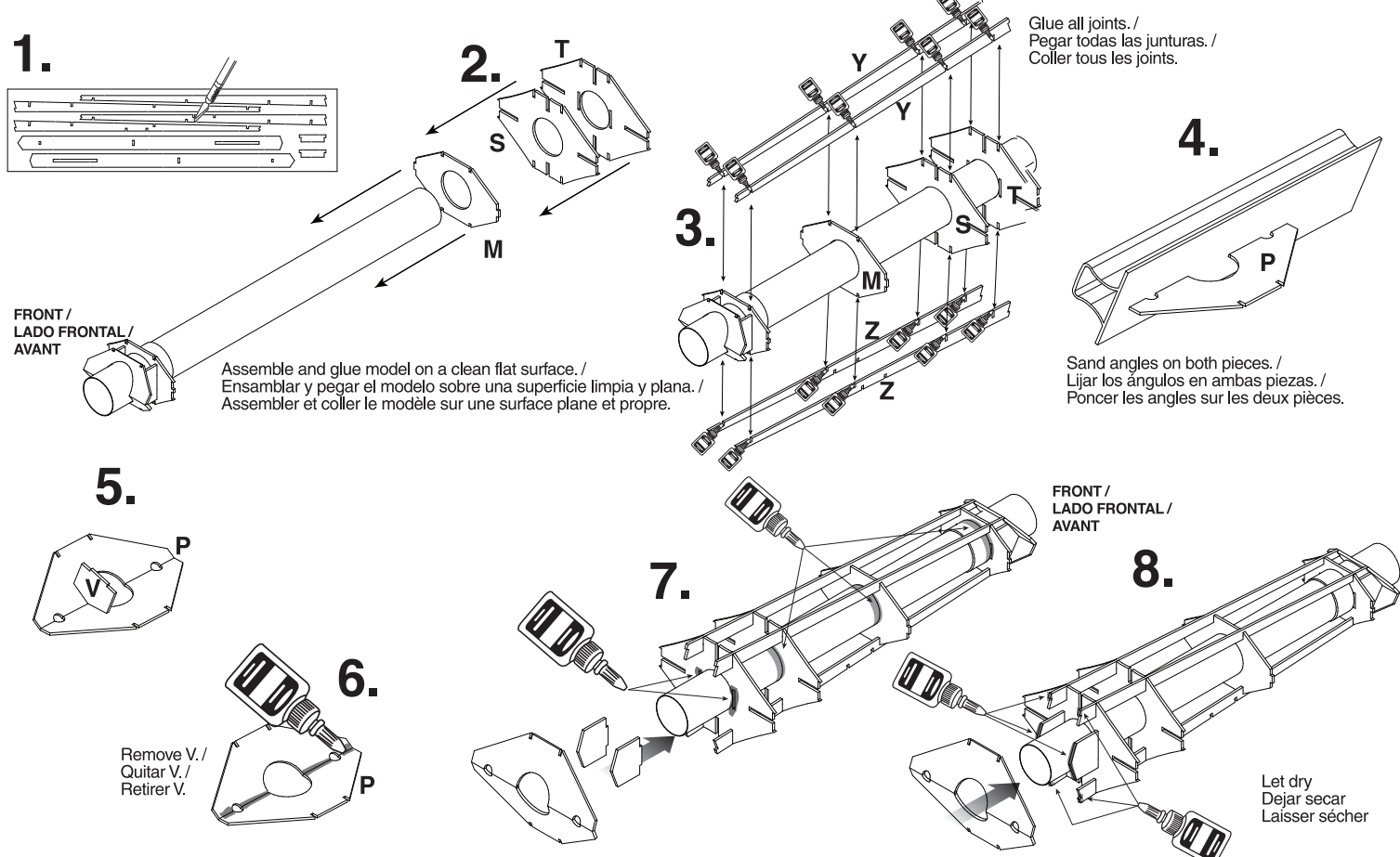

PREPARE RECOVERY SYSTEM / PREPARAR EL SISTEMA DE RECUPERACIÓN / PRÉPARER LE SYSTÈME DE RÉCUPÉRATION

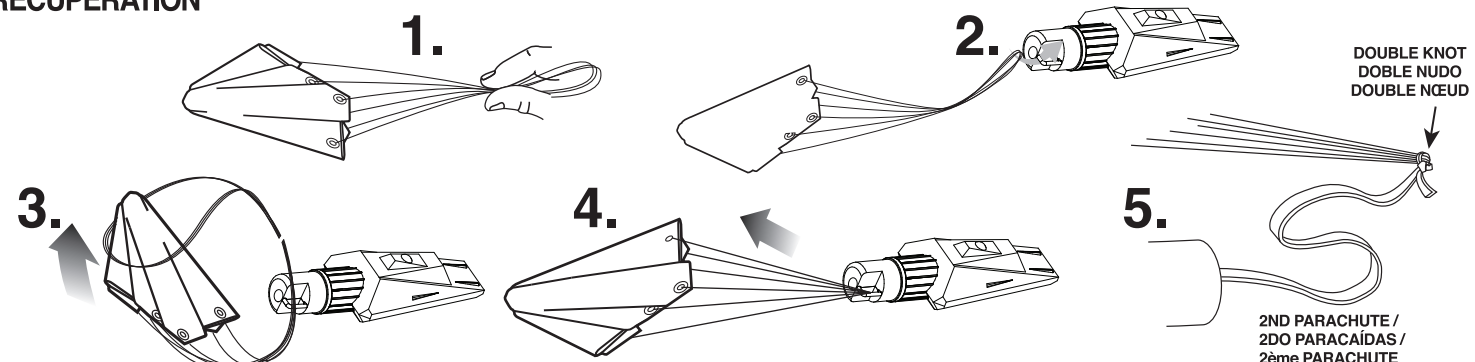

PREPARE FLIGHT RECOVERY / PREPARAR LA RECUPERACIÓN DE VUELO / PRÉPARER LA RÉCUPÉRATION DU VOL

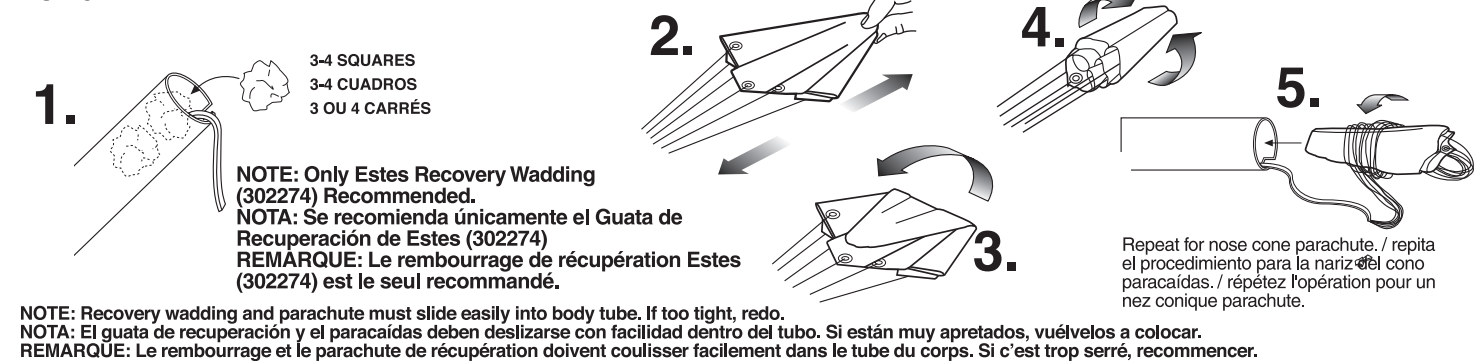

APPLY DECAL / PONER LA CALCOMANÍA / POSER LA DÉCALCOMANIE

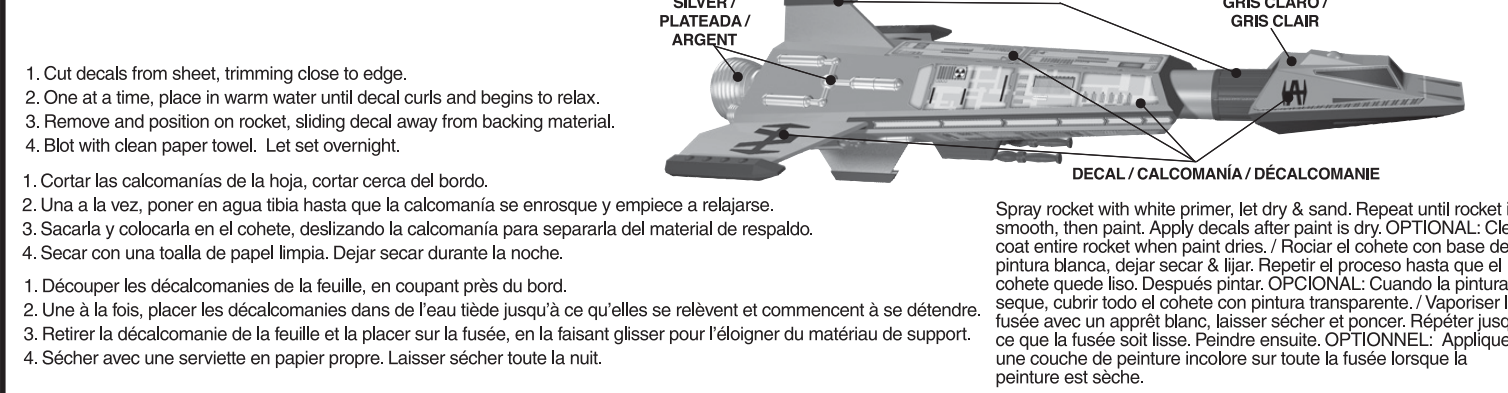

PREPARE ENGINE / PREPARAR EL MOTOR / PRÉPARER LE MOTEUR

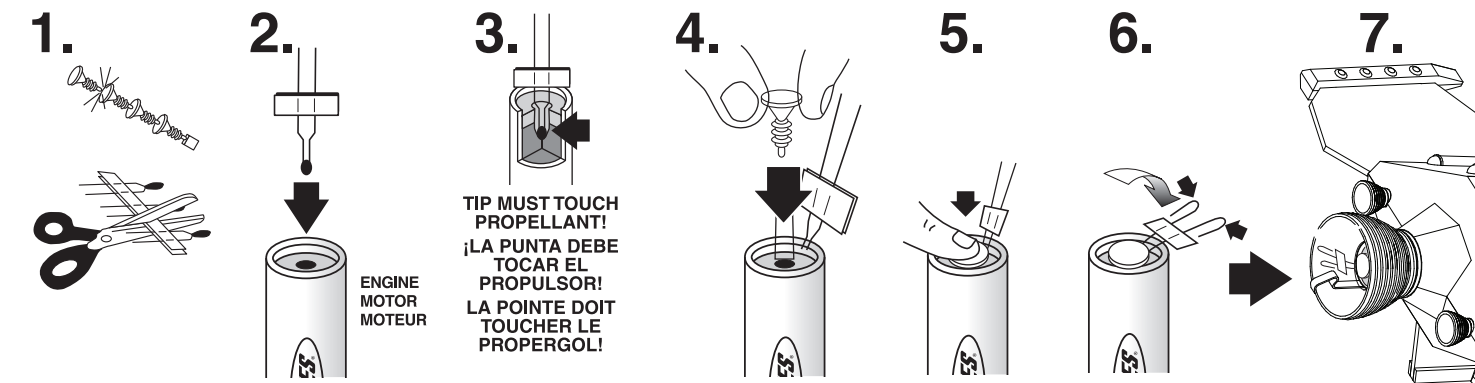

<p>⚠ WARNING: FLAMMABLE</p> <p>To avoid serious injury, read instructions & NAR Safety Code included with engines. PREPARE YOUR ENGINE ONLY WHEN YOU ARE OUTSIDE AT THE LAUNCH SITE PREPARING TO LAUNCH! If you do not use your prepared engine, remove the igniter before storing your engine.</p>	<p>⚠ ADVERTENCIA: FLAMABLE</p> <p>Para evitar lesiones graves, lee las instrucciones & los Códigos de Seguridad de la Asociación Nacional de Cohetes que se incluyen con los motores. ¡PREPARA TU MOTOR ÚNICAMENTE YA QUETE ENCUENTRES AFUERA PREPARANDO EL LANZAMIENTO EN EL SITIO DE LANZAMIENTO! Si no utilizas el motor ya preparado, quítale el encendedor antes de guardar el motor.</p>	<p>⚠ AVERTISSEMENT: INFLAMMABLE</p> <p>Pour éviter des blessures graves, lire les instructions et le code de sécurité N.A.R. (Association nationale de fuséologie, E.-U.) inclus avec les moteurs. PRÉPAREZ VOTRE MOTEUR UNIQUEMENT LORSQUE VOUS ÊTES À L'EXTÉRIEUR, AU SITE DE LANCEMENT, PRÉPARANT LE LANCEMENT. En cas de non utilisation d'un moteur préparé, enlever l'allumeur avant de ranger le moteur.</p>
---	--	---

PLASTIC DETAILS / DETALLES DE PLÁSTICO / DÉTAILS EN MATIÈRE PLASTIQUE

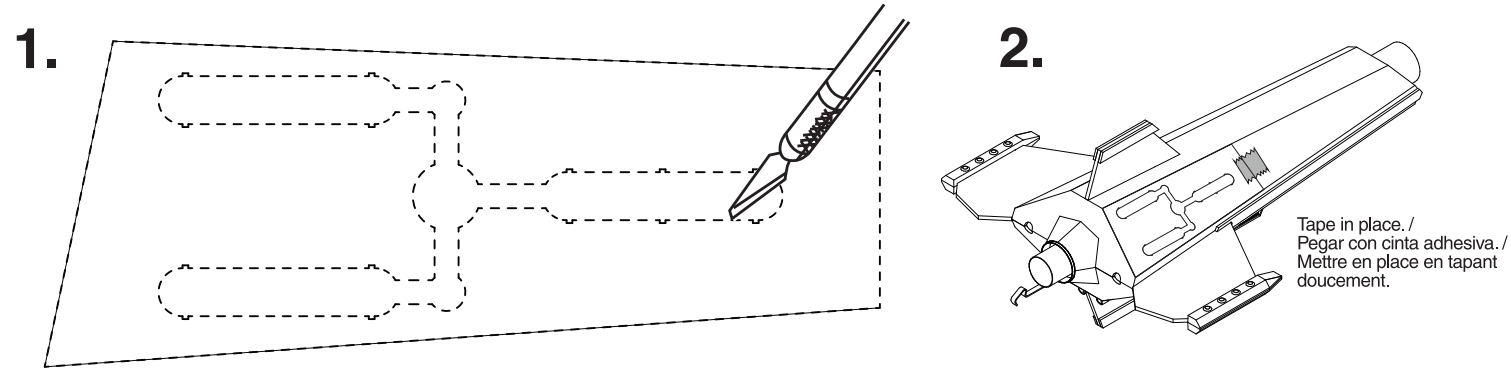

Cut template on dashed lines. / Cortar la plantilla en las líneas discontinuas. / Couper le gabarit suivant les lignes en pointillé.

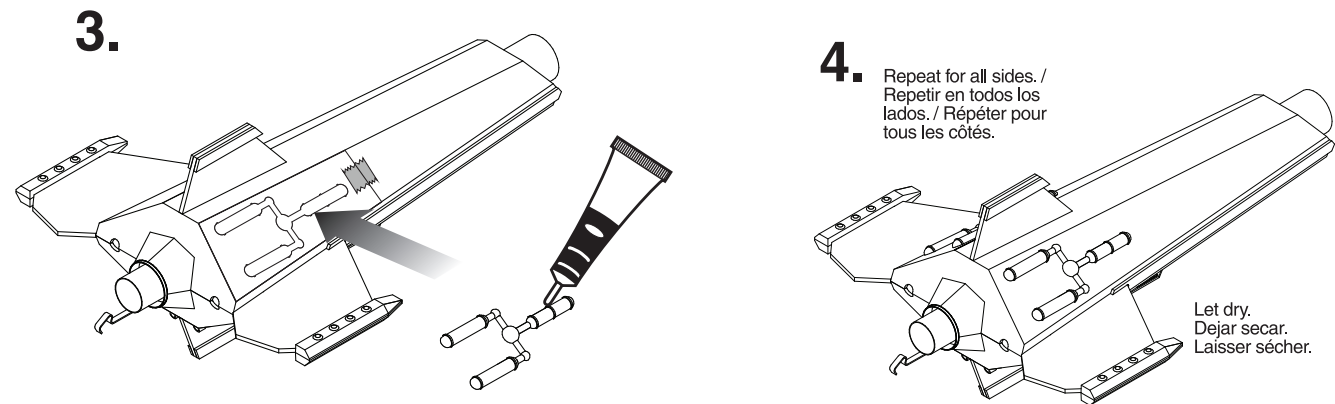

Repeat for all sides. / Repetir en todos los lados. / Répéter pour tous les côtés.

Let dry. / Dejar secar. / Laisser sécher.

FINAL ASSEMBLY / ENSAMBLAJE FINAL / ASSEMBLAGE FINAL

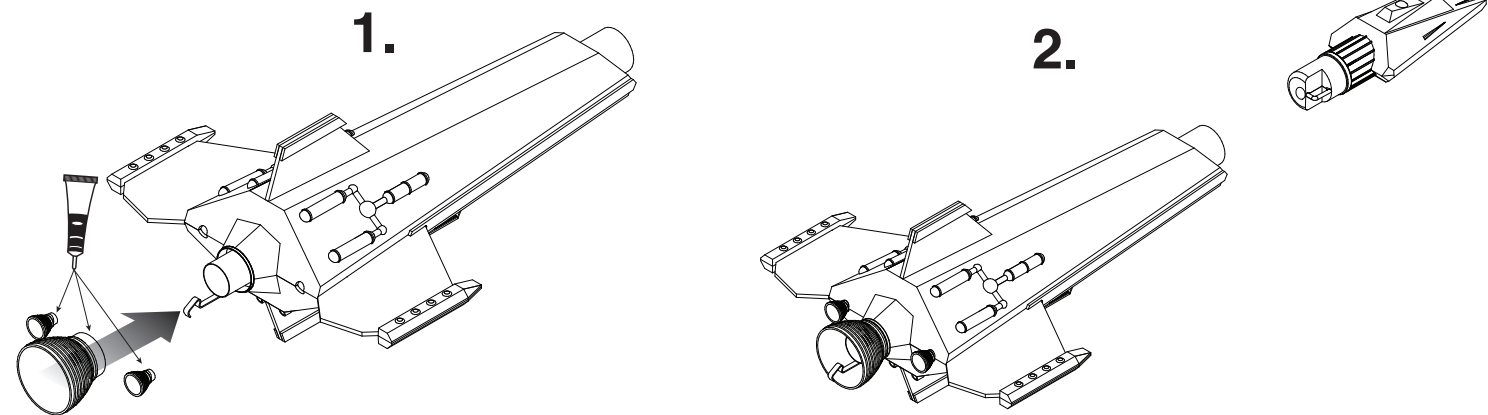

INSTALL SHOCK CORD / INSTALAR LA CUERDA DE TENSIÓN / INSTALLER LE SANDOW



Hold until set. / Sostener hasta que se endurezca. / Tenir jusqu'à obtenir une bonne assise.

Let dry. / Dejar secar. / Laisser sécher.

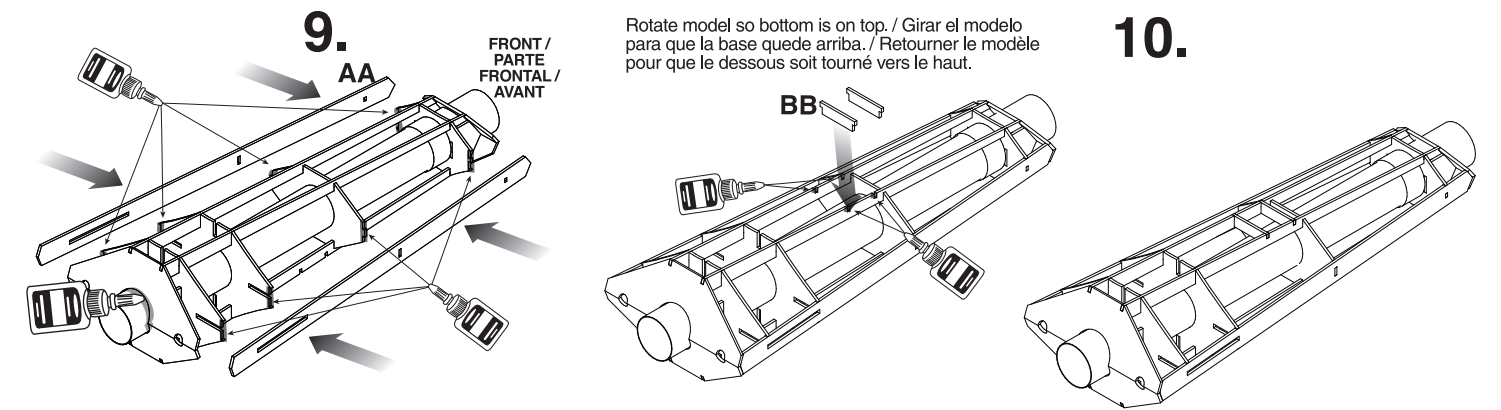

Rotate model so bottom is on top. / Girar el modelo para que la base quede arriba. / Retourner le modèle pour que le dessous soit tourné vers le haut.

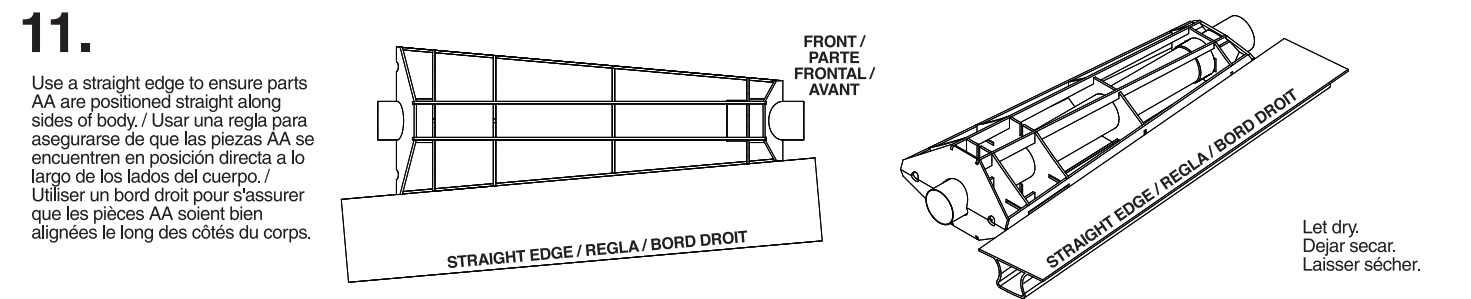

Use a straight edge to ensure parts AA are positioned straight along sides of body. / Usar una regla para asegurarse de que las piezas AA se encuentren en posición directa a lo largo de los lados del cuerpo. / Utiliser un bord droit pour s'assurer que les pièces AA soient bien alignées le long des côtés du corps.

Let dry. / Dejar secar. / Laisser sécher.

SAND BODY / LIJAR EL CUERPO / PONCER LE CORPS

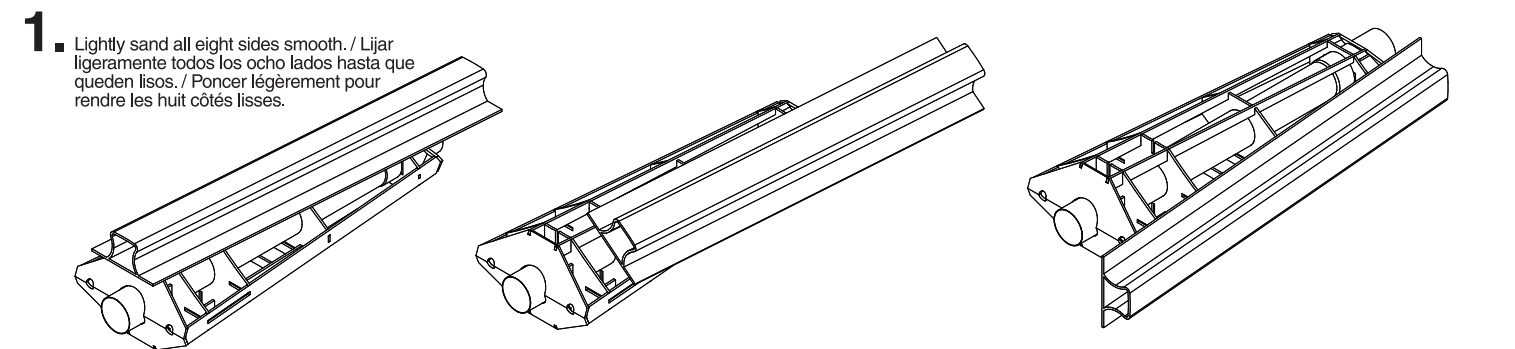

Lightly sand all eight sides smooth. / Lijar ligeramente todos los ocho lados hasta que queden lisos. / Poncer légèrement pour rendre les huit côtés lisses.

FINISH BODY / TERMINADO DEL CUERPO / TERMINER LE CORPS

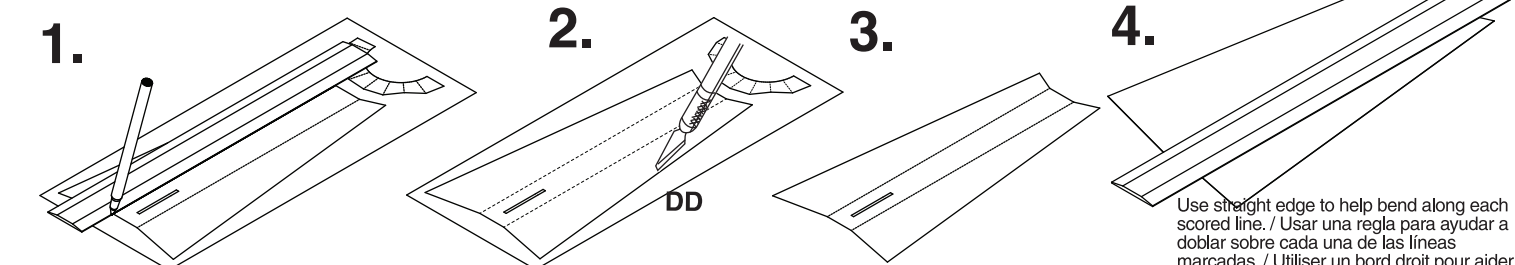

Firmly press down with a pen along 2 dotted lines. Make 3 passes over each line. / Usando un lapicero, apretar con firmeza sobre las líneas discontinuas. Hacer esto tres veces sobre cada línea. / lignes en pointillé. Repasser 3 fois sur chaque ligne.

Cut along solid lines. / Cortar sobre las líneas discontinuas. / Couper le long des lignes pleines.

Repeat for second DD. / Repetir en la segunda DD. / Répéter pour le deuxième DD.

Use straight edge to help bend along each scored line. / Usar una regla para ayudar a doblar sobre cada una de las líneas marcadas. / Utiliser un bord droit pour aider à plier le long de chaque ligne entaillée.

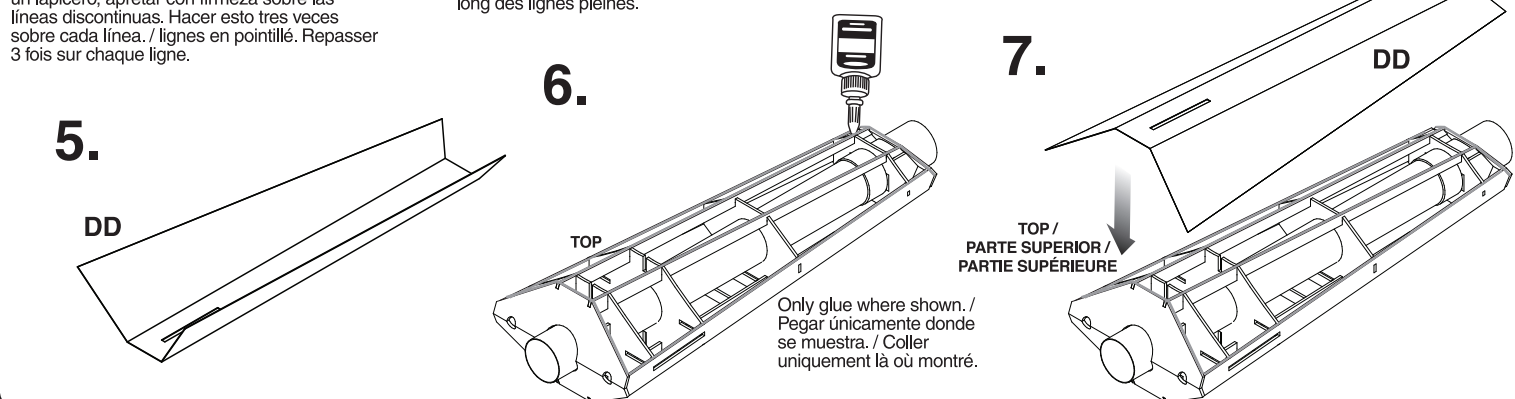

Only glue where shown. / Pegar únicamente donde se muestra. / Coller uniquement là où montré.

8. BOTTOM /
PARTE INFERIOR /
PARTIE INFÉRIEURE

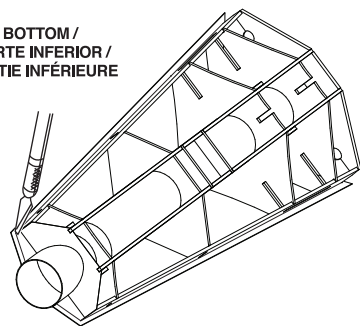

Use sharp knife to trim off over hanging card stock. / Utilizar una navaja filosa para recortar las partes sobrantes de la cartulina. / Utiliser un couteau bien aiguisé pour couper et enlever le papier cartonné en trop.

BOTTOM /
PARTE INFERIOR /
PARTIE INFÉRIEURE

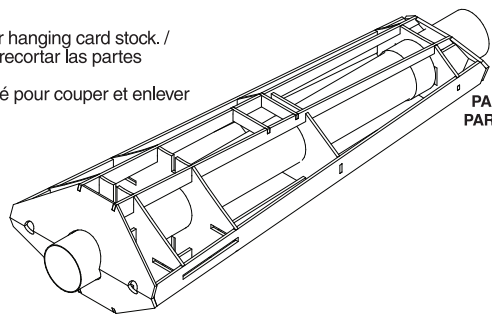

9.

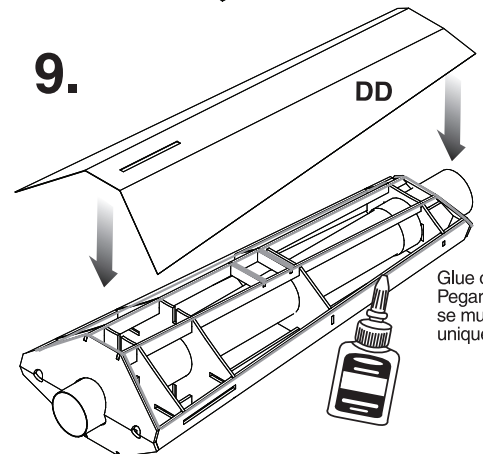

Glue only where shown. / Pegar únicamente donde se muestra. / Coller uniquement là où montré.

10. Press along glued areas until glue sets. (Mark as bottom for future reference) / Apretar las zonas pegadas hasta que el pegamento se cuaje. (Marcar como parte de abajo para futura referencia) / Appuyer sur les zones munies de colle jusqu'à ce que la colle adhère. (Marquer comme étant le dessous pour future référence)

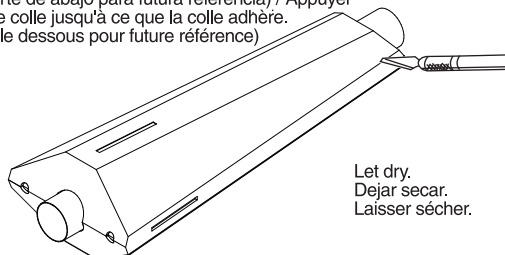

Let dry. / Dejar secar. / Laisser sécher.

Use sharp knife to trim off over hanging card stock. / Utilizar una navaja filosa para recortar las partes sobrantes de la cartulina. / Utiliser un couteau bien aiguisé pour couper et enlever le papier cartonné en trop.

11.

Firmly press down with a pen along dotted lines. Make three passes over each line. Cut along solid lines. / Usando un lapicero, apretar con firmeza sobre las líneas discontinuas. Hacer esto tres veces sobre cada línea. Cortar sobre las líneas sólidas. / Appuyer fermement avec un stylo le long des lignes en pointillé. Repasser 3 fois sur chaque ligne. Couper le long des lignes pleines.

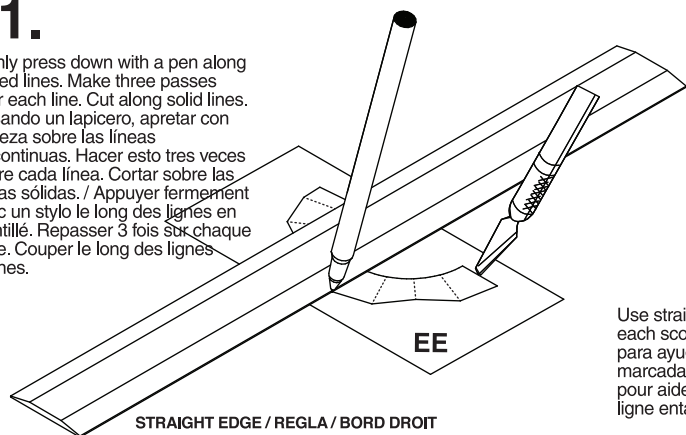

STRAIGHT EDGE / REGLA / BORD DROIT

12.

Use straight edge to help bend along each scored line. / Utilizar una regla para ayudar a doblar sobre las líneas marcadas. / Utiliser un bord droit pour aider à plier le long de chaque ligne entaillée.

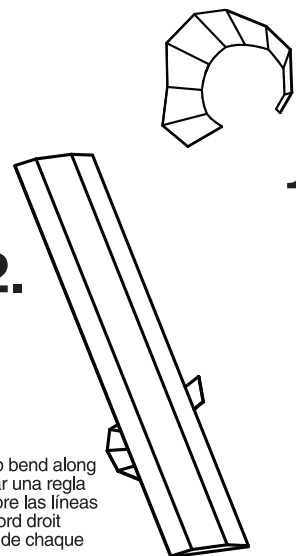

13.

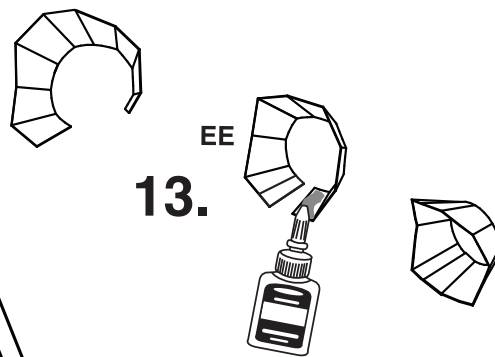

Let dry. / Dejar secar. / Laisser sécher.

PREPARE FINS / PREPARAR LAS ALETAS / PRÉPARER LES AILERONS

1.

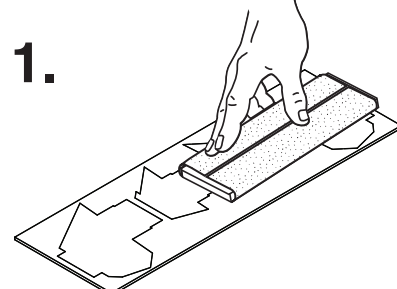

2.

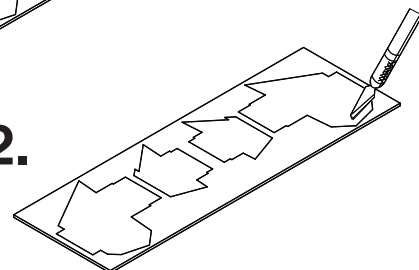

3.

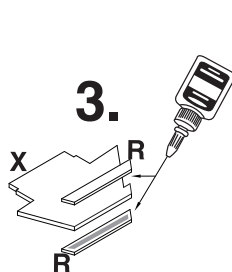

4.



Repeat for second X. / Repetir en la segunda X. / Répéter pour le deuxième X.

5.

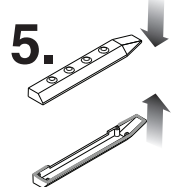

6.

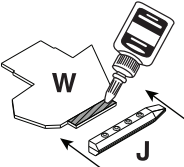

Repeat for second W. / Repetir en la segunda W. / Répéter pour le deuxième W.

PREPARE NOSE CONE / PREPARAR EL CONO DE LA NARIZ / PRÉPARER LE NEZ CONIQUE

Cut with sharp hobby knife. / Cortar con una navaja de precisión. / Couper avec un couteau de bricolage bien aiguisé.

1.

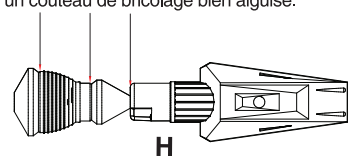

2.

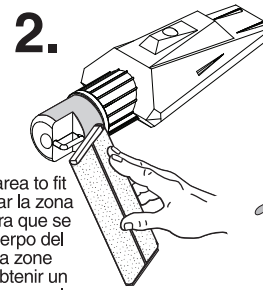

Sand shaded area to fit body tube. / Lijar la zona sombreada para que se quede en el cuerpo del tubo. / Poncer la zone ombrée pour obtenir un bon assemblage avec le tube du corps.

3.

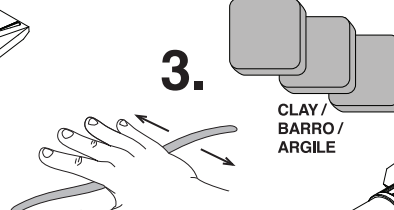

CLAY /
BARRO /
ARGILE

4.

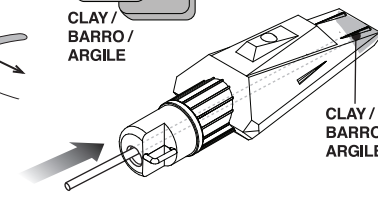

CLAY /
BARRO /
ARGILE

ATTACH FINS / PEGAR LAS ALETAS / POSER LES AILERONS

1.

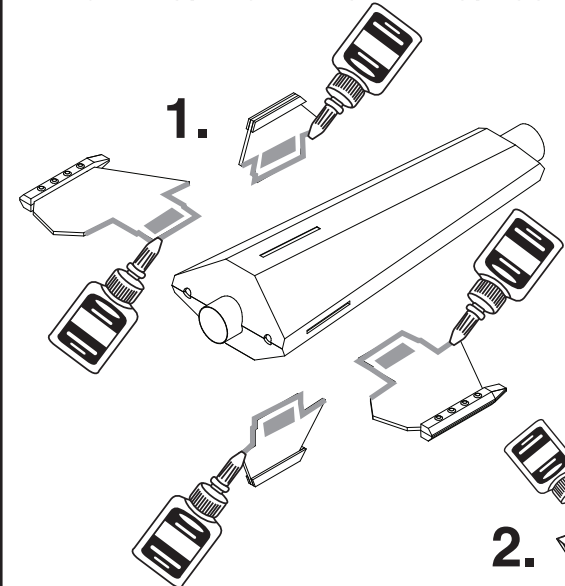

2.



3.

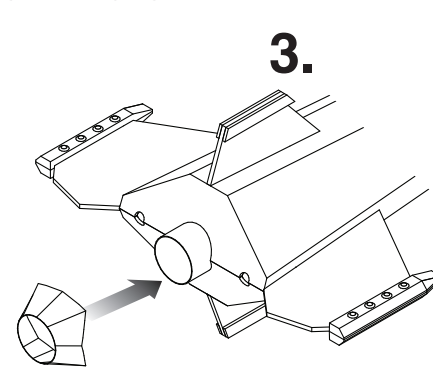

4.

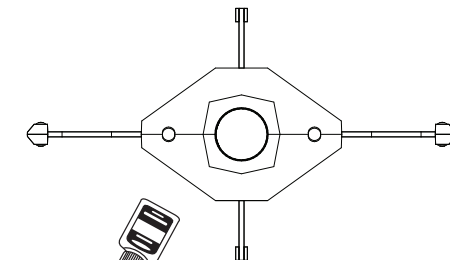

ATTACH LAUNCH LUG / PEGAR LA AGARRADERA DE LANZAMIENTO / FIXER LA COSSE DE LANCEMENT

1.

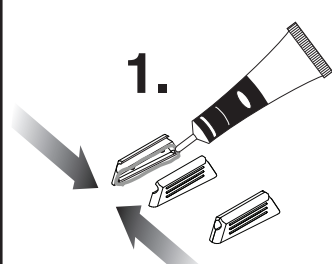

2.

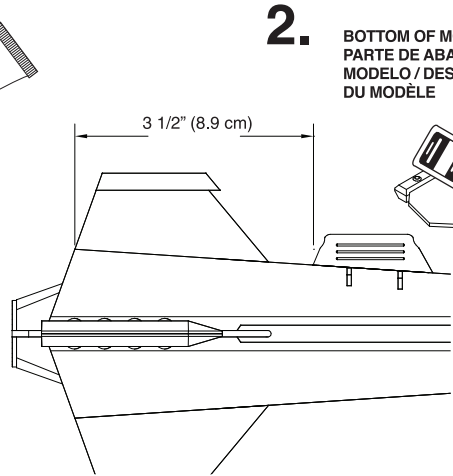

BOTTOM OF MODEL /
PARTE DE ABAJO DEL
MODELO / DESSOUS
DU MODÈLE

Install for display. /
Instalar para exhibición. /
Installer pour présenter.

Remove before flight. /
Quitar antes del vuelo. /
Retirer avant un vol.

3.

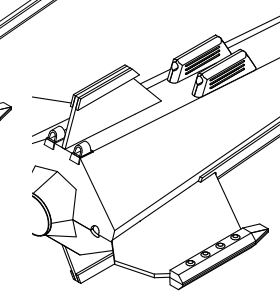

Let dry. /
Dejar secar. /
Laisser sécher.

ATTACH ENGINE MOUNT / PEGAR EL SOPORTE DEL MOTOR / ATTACHER LE BÂTI MOTEUR

1.

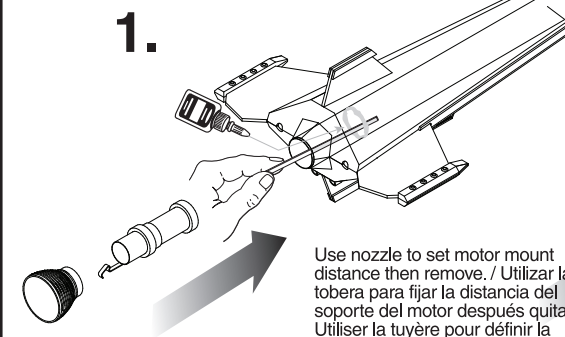

2.

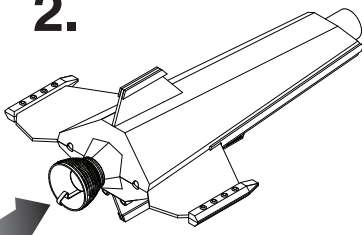

3.

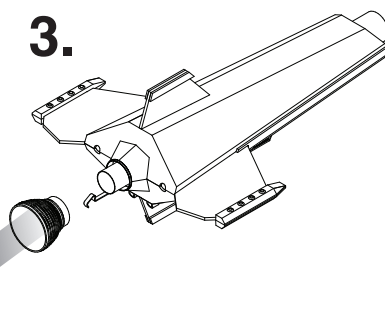

Use nozzle to set motor mount distance then remove. / Utilizar la tobera para fijar la distancia del soporte del motor después quitar. / Utiliser la tuyère pour définir la distance du bâti moteur, puis retirer.

Part Piezas Pièce	Qty Ctd. Qté	Description Descripción Description	Part Number Número de la Pieza N° de pièce
A	1	Engine mount tube / tubo de soporte para el motor / tube de fixation du moteur	030408
B	1	Engine block / bloqueador del motor / butée du moteur	030171-4
C	1	Split adapter ring / rondana adaptadora abierta / bague adaptatrice fendue	080425
D	1	Engine hook retainer ring / rondana de retención del gancho del motor / bague de retenue du crochet du moteur	030168
E	1	Adapter ring / rondana adaptadora / bague adaptatrice	030164-2
F	1	Former support ring / rondana de apoyo formadora / bague de support de gabarit	030480
G	1	Engine hook / gancho del motor / crochet du moteur	035021
H	1	Plastic nose cone / cono de la nariz hecho de plástico / nez conique en matière plastique	072691
I	1	Body tube / tubo del cuerpo / tube du corps	031682
J	1	Plastic parts set / juego de piezas de plástico / jeu de pièces en matière plastique	072692
K	2	Parachute / paracaídas / parachute	035801
L	1	Shock cord / cuerda de tensión / sandow	038364
	1	Laser cut sheet includes: / La hoja cortada con láser incluye: / La feuille coupée au laser comprend:	066423
M - P	1 ea	Former pieces / Piezas anteriores / Pièces de gabarit	
Q	2	Side detail pieces / Piezas para el detalle del costado / Pièces de détail de côté	
	1	Laser cut sheet includes: / La hoja cortada con láser incluye: / La feuille coupée au laser comprend:	066422
R	4	Former pieces / Piezas anteriores / Pièces de gabarit	
S - T	1 ea	Former pieces / Piezas anteriores / Pièces de gabarit	
U - V	2 ea	Front support pieces / Piezas de apoyo de enfrente / Pièces de support avant	
W - X	2 ea	Fins / Aletas / Ailerons	066421
	1	Laser cut sheet includes: / La hoja cortada con láser incluye: / La feuille coupée au laser comprend:	066424
Y - BB	2 ea	Body pieces / Piezas del cuerpo / Pièces du corps	
CC	3	Clay / barro / argile	085705/04
	2	Pattern sheet includes: / La hoja del patrón incluye: / La feuille de patrons comprend :	083952
DD	2	Main body / Cuerpo principal / Corps principal	
EE	2	Rear detail / Detalle de la parte trasera / Détail arrière	
	1	Waterslide decal (not shown) / Calcomanía para meter al agua (no ilustrada) / Décalcomanie par glissement à l'eau (non représentée)	066425

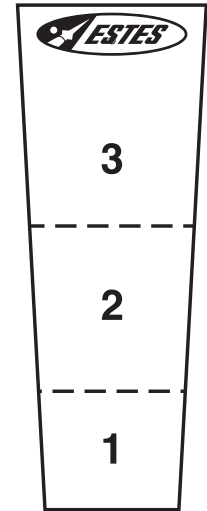

Make a copy if you want to keep instructions. / Tomar una copia si deseas guardar las instrucciones. / Faites une copie si vous voulez garder les instructions.