

PREPARE ENGINE / PREPARAR EL MOTOR / PRÉPARER LE MOTEUR

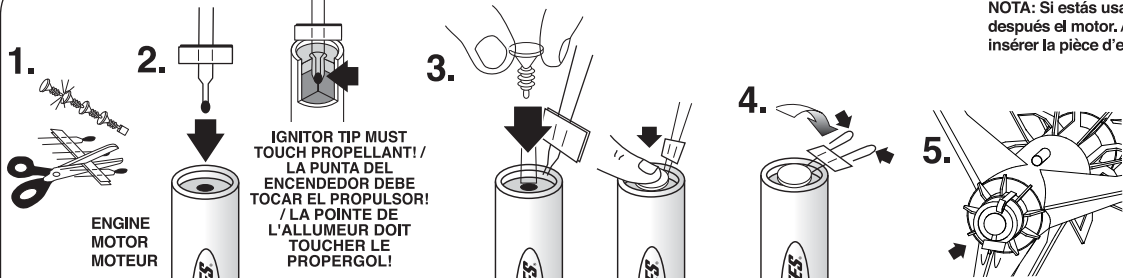

NOTE: If you are using a D engine, insert orange spacer, then engine. / **NOTA:** Si estás usando un motor D, mete el separador naranja, después el motor. / **REMARQUE:** En cas d'utilisation d'un moteur D, insérer la pièce d'espacement orange, puis le moteur.

WARNING: FLAMMABLE

To avoid serious injury, read instructions & NAR Safety Code included with engines. **PREPARE YOUR ENGINE ONLY WHEN YOU ARE OUTSIDE AT THE LAUNCH SITE PREPARING TO LAUNCH!** If you do not use your prepared engine, remove the igniter before storing your engine.

ADVERTENCIA: FLAMABLE

Para evitar lesiones graves, lee las instrucciones & los Códigos de Seguridad de la Asociación Nacional de Cohetes que se incluyen con los motores. **PREPARA TU MOTOR ÚNICAMENTE YA QUE TE ENCUENTRAS AFUERA PREPARANDO EL LANZAMIENTO EN EL SITIO DE LANZAMIENTO!** Si no utilizas el motor ya preparado, quítale el encendedor antes de guardar el motor.

AVERTISSEMENT: INFLAMMABLE

Pour éviter des blessures graves, lire les instructions et le code de sécurité N.A.R. (Association nationale de fuséologie, E.-U.) inclus avec les moteurs. **PRÉPAREZ VOTRE MOTEUR UNIQUEMENT LORSQUE VOUS ÊTES À L'EXTÉRIEUR, AU SITE DE LANÇEMENT, PRÉPARANT LE LANÇEMENT.** En cas de non utilisation d'un moteur préparé, enlever l'allumeur avant de ranger le moteur.

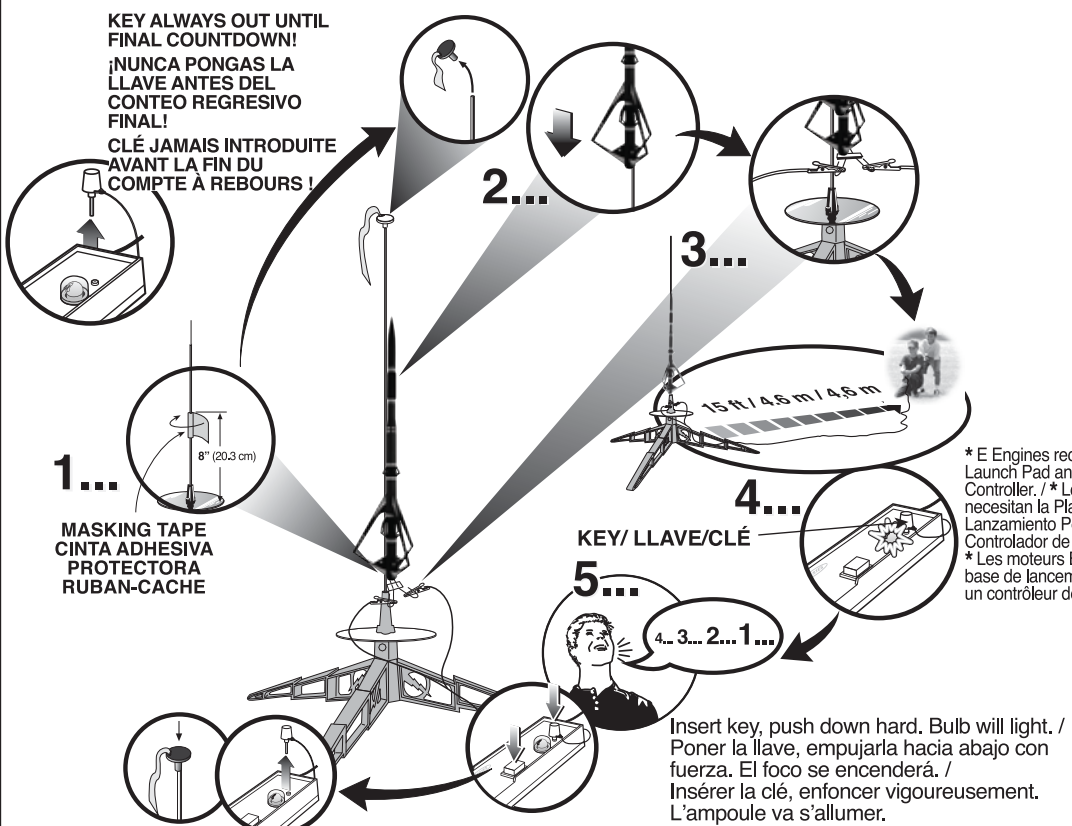

KEY ALWAYS OUT UNTIL FINAL COUNTDOWN!
¡NUNCA PONGAS LA LLAVE ANTES DEL CONTEO REGRESIVO FINAL!
CLÉ JAMAIS INTRODUITE AVANT LA FIN DU COMPTE À REBOURS!

1...
MASKING TAPE
CINTA ADHESIVA
PROTECTORA
RUBAN-CACHE

2...

3...

4...

5...

Insert key, push down hard. Bulb will light. / Poner la llave, empujarla hacia abajo con fuerza. El foco se encenderá. / Insérer la clé, enfoncer vigoureusement. L'ampoule va s'allumer.

WHILE HOLDING KEY DOWN FIRMLY, PRESS LAUNCH BUTTON UNTIL LIFTOFF! / ¡MIENTRAS SOSTIENES LA LLAVE CON FIRMEZA HACIA ABAJO, OPRIME EL BOTÓN DE LANZAMIENTO HASTA QUE DESPEGUE! / TOUT EN MAINTENANT FERMEMENT LA CLÉ ENFONCÉE, APPUYER SUR LE BOUTON DE LANÇEMENT JUSQU'AU DÉCOLLAGE!



PRECAUTIONS / PRECAUCIONES / PRÉCAUTIONS



NAR Safety Code
Código de Seguridad NAR
Code de sécurité N.A.R.



NO DRY GRASS OR WEEDS
NO PASTO SECO O MALEZA
PAS D'HERBE OU DE MAUVAISES HERBES SÈCHES

PRE-LAUNCH CHECK For safety, never launch a damaged rocket. Check the rocket's body, nose cone and fins. Also, check the engine mount, recovery system and launch lug(s). Repair any damage before launching the rocket.
FLYING YOUR ROCKET Choose a large field (500 ft. [152 m] square) free of dry weeds and brown grass. The larger the launch area, the better your chance of recovering your rocket. Football fields and playgrounds are great. Launch only with little or no wind and good visibility. Always follow the National Association of Rocketry (NAR) SAFETY CODE.
MISFIRES TAKE THE KEY OUT OF THE CONTROLLER. WAIT ONE MINUTE BEFORE GOING NEAR THE ROCKET! Disconnect the igniter clips and remove the engine. Take the plug and igniter out of the engine. If the igniter has burned, it worked but did not ignite the engine because it was not touching the propellant inside the engine. Put a new igniter all the way inside the engine without bending it. Push the plug in place. Repeat the steps under Countdown and Launch.

REVISIÓN ANTES DEL LANZAMIENTO Por tu seguridad, nunca lances un cohete dañado. Revisa el cuerpo del cohete, el cono de la nariz y las aletas. También, revisa el soporte del motor, el sistema de recuperación y la(s) agarradera(s) de lanzamiento. Si hay algún daño, repáralo antes de lanzar el cohete.
PARA VOLAR EL COHETE Encuentra un campo grande (500 pies [152m] cuadrados) sin maleza o pasto café. Entre más grande sea el área de lanzamiento, más grandes serán las probabilidades de que recuperes tu cohete. Los campos de fútbol y los parques son muy buenos. Lánzalo únicamente cuando haya muy poco viento o no haya viento y cuando haya buena visibilidad. Siempre sigue las instrucciones del Código de Seguridad de la Asociación Nacional de Cohetes (NAR por sus siglas en inglés).
FALLAS SACA LA LLAVE DEL CONTROLADOR. ¡ESPERA UN MINUTO ANTES DE ACERCARTE AL COHETE! Desconecta las pinzas del encendedor y quita el motor. Saca el tapón de seguridad y el encendedor del motor. Si el encendedor se quemó, funcionó pero no encendió el motor ya que no estaba tocando el propulsor de adentro del motor. Pon otro encendedor hasta adentro del motor sin doblarlo. Empujar el tapón de seguridad hasta ponerlo en su lugar. Repite los pasos indicados en Conteo Regresivo y Lanzamiento.

CONTRÔLE AVANT LANÇEMENT Pour des raisons de sécurité, ne jamais lancer une fusée endommagée. Vérifier le corps, le nez conique et les ailerons de la fusée. Vérifier aussi le bâti moteur, le système de récupération et la ou les cosses de lancement. Réparer tout dommage avant de lancer la fusée.
VOL DE LA FUSÉE Choisir un grand champ (152 m2) sans mauvaises herbes sèches ni herbe marron. Plus l'aire de lancement est grande, meilleures sont les chances de récupération de la fusée. Les terrains de football et terrains de jeux sont parfaits. Lancer seulement quand il y a peu ou pas de vent et une bonne visibilité. Toujours observer le CODE DE SECURITE de l'Association nationale de fuséologie (N.A.R., E.-U.).
RATES D'ALLUMAGE ENLEVER LA CLÉ DU CONTRÔLEUR. ATTENDRE UNE MINUTE AVANT DE S'APPROCHER DE LA FUSÉE! Déconnecter les pinces de l'allumeur et retirer le moteur. Retirer la fiche et l'allumeur du moteur. Si l'allumeur a brûlé, il a fonctionné mais n'a pas allumé le moteur parce qu'il ne touchait pas le propegol à l'intérieur du moteur. Placer un allumeur neuf dans le moteur sans le courber. Pousser la fiche en place. Répéter les étapes de compte à rebours et de lancement.



Estes-Cox Corp.
1295 H Street, Po Box 227
Penrose, Co 81240-0227
Made In Guangdong, China
Hecho En Guangdong, China
Fabriqué À Guangdong, Chine

Black Star Voyager™

7222



MODEL ROCKET INSTRUCTIONS / INSTRUCCIONES PARA EL MODELO DE COHETE / INSTRUCTIONS POUR LES FUSÉES MINIATURES

KEEP FOR FUTURE REFERENCE • GUÁRDALAS PARA FUTURA REFERENCIA • À CONSERVER POUR RÉFÉRENCE ULTÉRIEURE

IMPORTANT: Please record date found on decal and keep for future reference. _____
IMPORTANTE: Favor de escribir la fecha que aparece en la calcomanía y guardarla para futura referencia. _____
IMPORTANT: Prendre note de la date indiquée sur la décalcomanie et conserver pour toute référence ultérieure. _____

Read all instructions. Make sure you have all parts and supplies. Test fit all parts before applying glue. Sand as necessary for precision assembly. Product color and shape may vary. / Leer todas las instrucciones. Asegurarse de tener todas las partes y los materiales. Probar el ajuste de las piezas antes de poner el pegamento. Lijar lo que sea necesario para obtener un ensamblaje preciso. El color y la forma pueden variar. / Lire toutes les instructions. S'assurer de posséder toutes les pièces et accessoires. Vérifier si les pièces s'assemblent bien avant de mettre de la colle. Poncer autant que nécessaire pour assurer un assemblage précis. La couleur et la forme du produit peuvent varier.

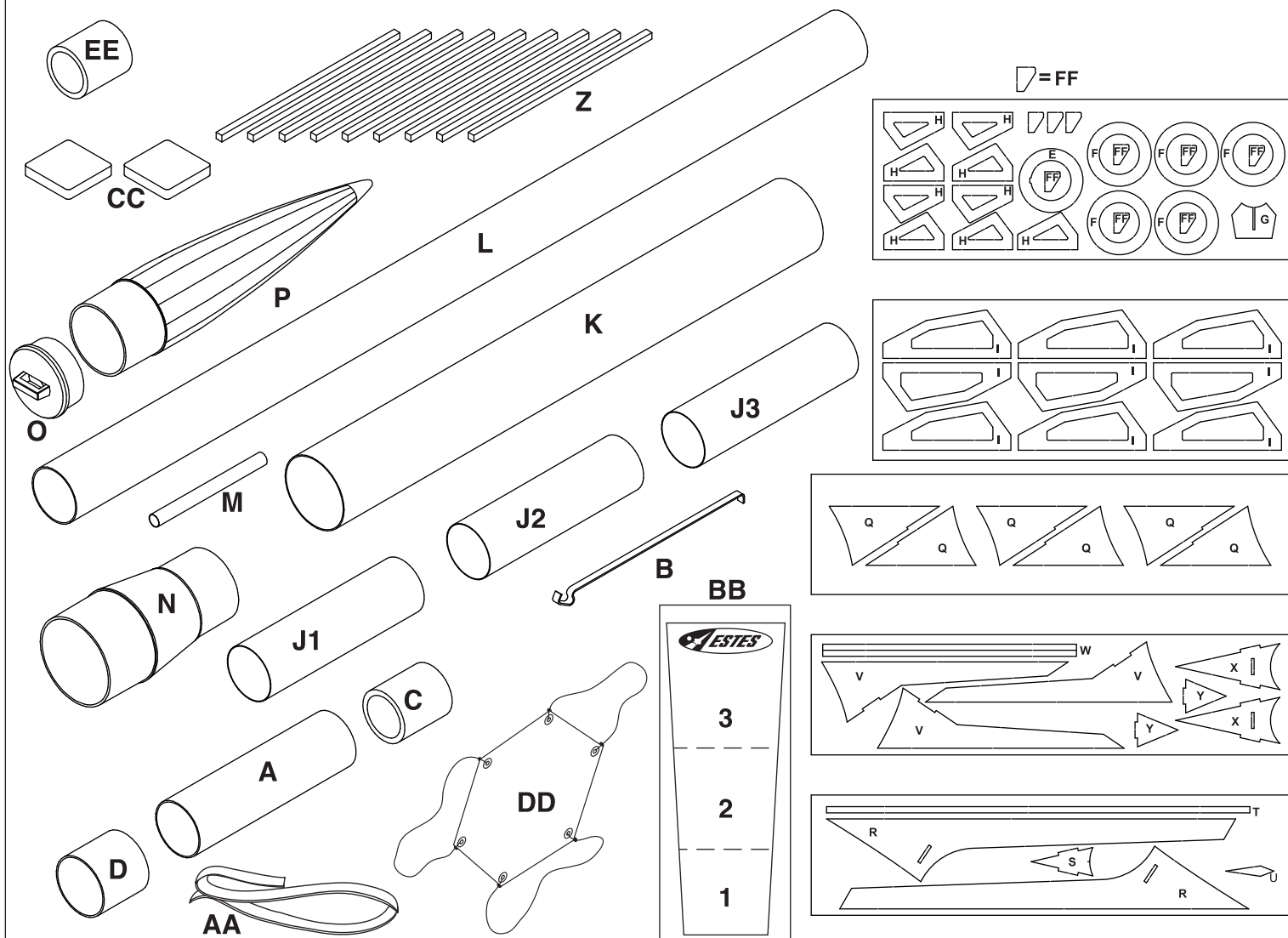

SUPPLIES / MATERIALES / FOURNITURES



FINE SANDPAPER / LIA FINA / PAPIER ABRASIF FIN
PLASTIC CEMENT / CEMENTO PLÁSTICO / COLLE À MATIÈRE PLASTIQUE
CARPENTER'S GLUE / PEGAMENTO DE CARPINTERO / COLLE À BOIS
MODELING KNIFE / NAVAJA DE PRECISIÓN / COUTEAU DE MODELAGE
SANDING BLOCK / BLOQUE PARA LIJAR / BLOC DE PONÇAGE
MASKING TAPE / CINTA ADHESIVA PROTECTORA / RUBAN-CACHE
SCISSORS / TIJERAS / CISEAUX
PENCIL / LÁPIZ / CRAYON
RULER / REGLA / RÉGLE
PRIMER (WHITE) / BASE DE PINTURA (BLANCA) / APPRÊT (BLANC)
PAINT (BLACK) / PINTURA (NEGRO) / PEINTURE (NOIR)

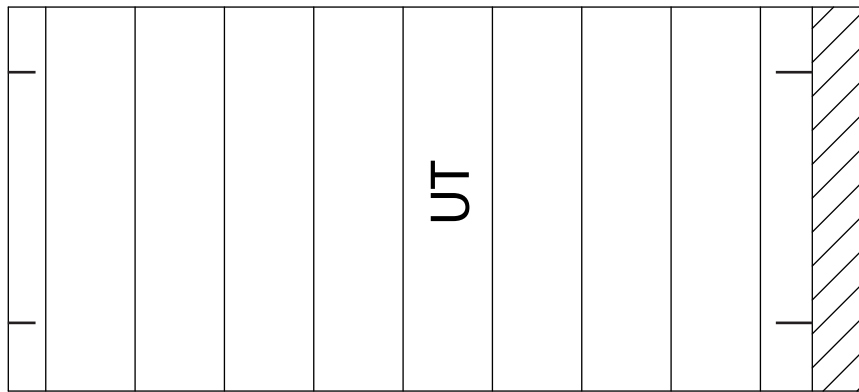

(Make a copy if you want to keep instructions.) / (Tomar una copia si deseas guardar las instrucciones.) / (Faites une copie si vous voulez garder les instructions.)

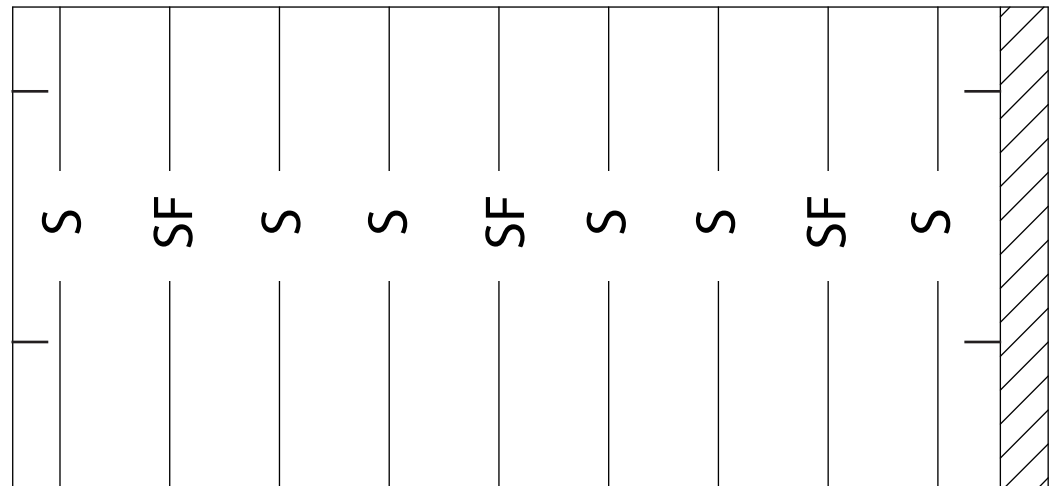

Part/ Piezas/ Pièce	Qty/ Ctd./ Qté	Description/ Descripción/ Description	Part Number/ Número de la Pieza/ N° de pièce
A	1	Engine mount tube / Tubo del soporte del motor / Tube du bâti moteur	031320
B	1	Engine hook / Gancho del motor / Crochet de moteur	035022
C	1	Engine block / Bloqueador del motor / Butée du moteur	030165-2
D	1	Engine hook retainer ring / Rondana de retención del gancho del motor / Bague de retenue du crochet du moteur	030160
E - H	1	Laser cut cardstock sheet / Hoja cortada de cartulina con láser / Feuille de papier cartonné coupée au laser	030139
I	1	Laser cut cardstock sheet / Hoja cortada de cartulina con láser / Feuille de papier cartonné coupée au laser	030140
J 1-3	3	5.75" (14.6 cm) Body tube / Tubo del cuerpo / Tube du corps	031776
K	1	10.75" (27.3 cm) Body tube / Tubo del cuerpo / Tube du corps	030374
L	1	17.75" (45.1 cm) Body tube / Tubo del cuerpo / Tube du corps	030365
M	1	Launch lug / Agarraderas de lanzamiento / Cosse de lancement	038166
N	1	Plastic tube adapter / Tubo adaptador de plástico / Raccord de tubes en matière plastique	066633
O	1	Nose cone insert / Inserción del cono de la nariz / Insertion du nez conique	072774
P	1	Nose cone / Cono de la nariz / Nez conique	072773
Q	1	Laser cut sheet / Hoja cortada con láser / Feuille coupée au laser	066781
R - U	3	Laser cut sheet / Hoja cortada con láser / Feuille coupée au laser	066783
V - Y	2	Laser cut sheet / Hoja cortada con láser / Feuille coupée au laser	066782
Z	9	Hardwood strip / Tira de madera / Bande de bois franc	032073
AA	1	Shock cord / Cuerda de tensión / Sandow	038363
BB	1	Shock cord mount / Fijación de la cuerda de tensión / Fixation du sandow	084445
CC	2	Clay / Barro / Argile	085705
DD	1	Parachute / Paracaídas / Parachute	035802
EE	1	Orange D to E engine spacer / Pieza separadora del motor naranja D a E / Pièce d'espacement du moteur orange D à E	035005
FF		Included with E-H / Incluido con E-H / Comprise avec E-H	
	1	Waterslide decal (not shown) / Calcomanía para sumergir en agua (no ilustrada) / Décalcomanie par glissement à l'eau (non représentée)	066784

ROCKET FINISHING / TERMINADO DEL COHETE / FINITION DE LA FUSÉE

Spray rocket with white primer, let dry & sand. Repeat until rocket is smooth, then paint. Apply decals after paint is dry. OPTIONAL: Clear coat entire rocket when paint dries. / Rocíar el cohete con base de pintura blanca, dejar secar & lijar. Repetir el proceso hasta que el cohete quede liso. Después pintar. Poner las calcomanías después de que la pintura se seque. OPCIONAL: Cuando la pintura se seque, cubrir todo el cohete con pintura transparente. / Vaporiser la fusée avec un apprêt blanc, laisser sécher et poncer. Répéter jusqu'à ce que la fusée soit lisse. Peindre ensuite. Poser les décalcomanies une fois que la peinture est sèche. OPTIONNEL: Appliquer une couche de peinture incolore sur toute la fusée lorsque la peinture est sèche.

1. Cut decals from sheet, trimming close to edge.
2. One at a time, place in warm water until decal curls and begins to relax.
3. Remove and position on rocket, sliding decal away from backing material.
4. Blot with clean paper towel. Let set overnight.
5. Optional; apply protective clear coat.

1. Cortar las calcomanías de la hoja, cortar cerca del bordo.
2. Una a la vez, poner en agua tibia hasta que la calcomanía se enrosque y empiece a relajarse.
3. Sacarla y colocarla en el cohete, deslizando la calcomanía para separarla del material de respaldo.
4. Secar con una toalla de papel limpia. Dejar secar durante la noche.
5. Opcional; poner una capa de pintura protectora transparente.

1. Découper les décalcomanies de la feuille, en coupant près du bord.
2. Une à la fois, placer les décalcomanies dans de l'eau tiède jusqu'à ce qu'elles se relèvent et commencent à se détendre.
3. Retirer la décalcomanie de la feuille et la placer sur la fusée, en la faisant glisser pour l'éloigner du matériau de support.
4. Sécher avec une serviette en papier propre. Laisser sécher toute la nuit.
5. Optionnel : appliquer une couche incolore de protection.

Please refer to packaging for suggested paint scheme and/or decal placement. / Te pedimos ver en el embalaje los esquemas de pintura sugeridos y/o la colocación de la calcomanía. / Voir l'emballage pour le schéma de peinture et/ou la pose des décalcomanies suggérés.



ATTACH SHOCK CORD / PEGAR LA CUERDA DE TENSIÓN / ATTACHER LE SANDOW



PREPARE RECOVERY SYSTEM / PREPARAR EL SISTEMA DE RECUPERACIÓN / PRÉPARER LE SYSTÈME DE RÉCUPÉRATION

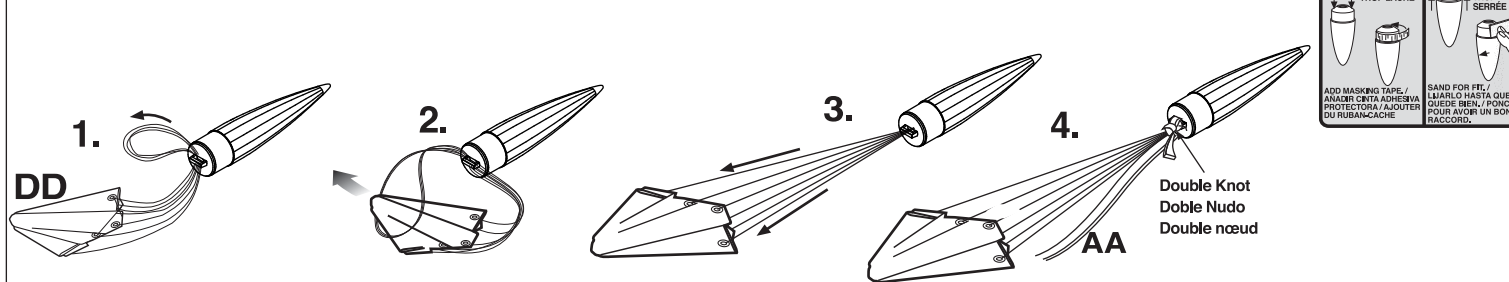

PREPARE FLIGHT RECOVERY / PREPARACIÓN DE LA RECUPERACIÓN DE VUELO / PRÉPARATION DE LA RÉCUPÉRATION DU VOL

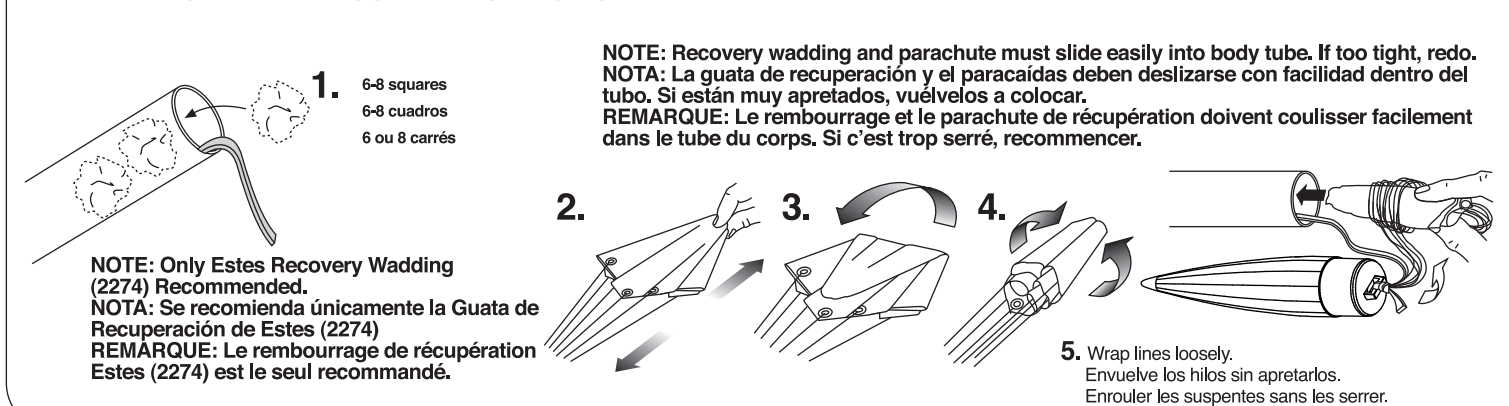

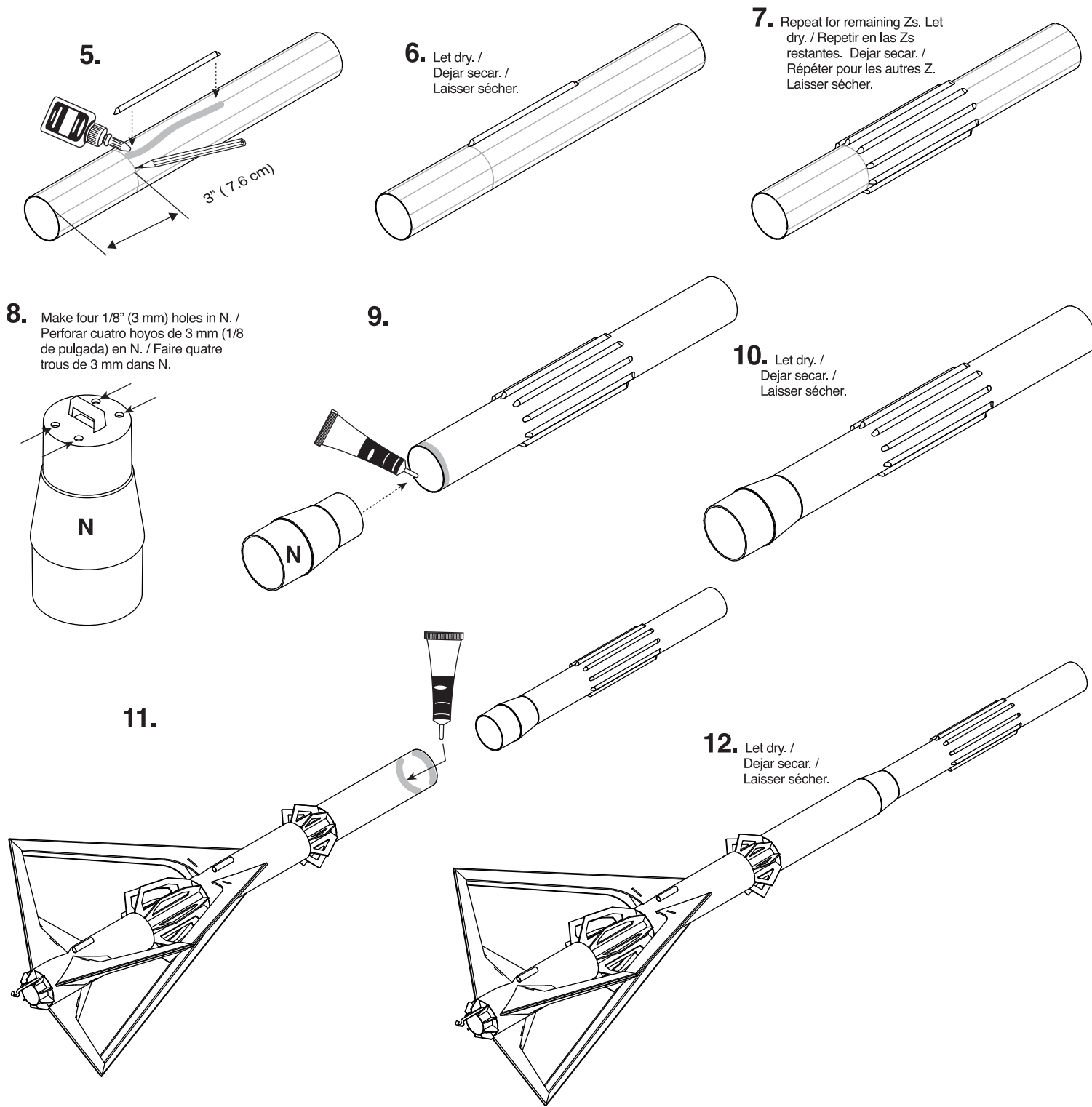

NOSE CONE PREP / PREPARACIÓN DEL CONO DE LA NARIZ / PRÉPARATION DU NEZ CONIQUE

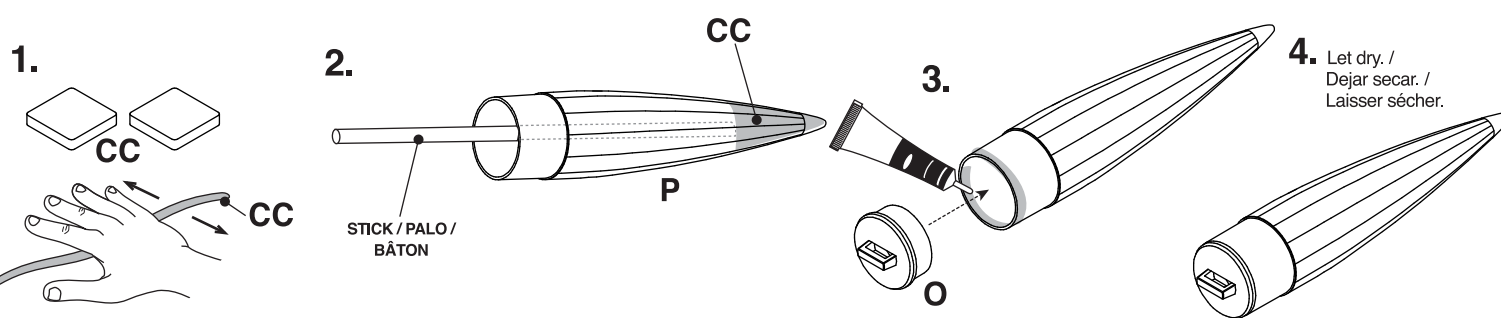

ASSEMBLE ENGINE MOUNT / ENSAMBLAJE DEL SOPORTE DEL MOTOR / ASSEMBLER LE BÂTI MOTEUR

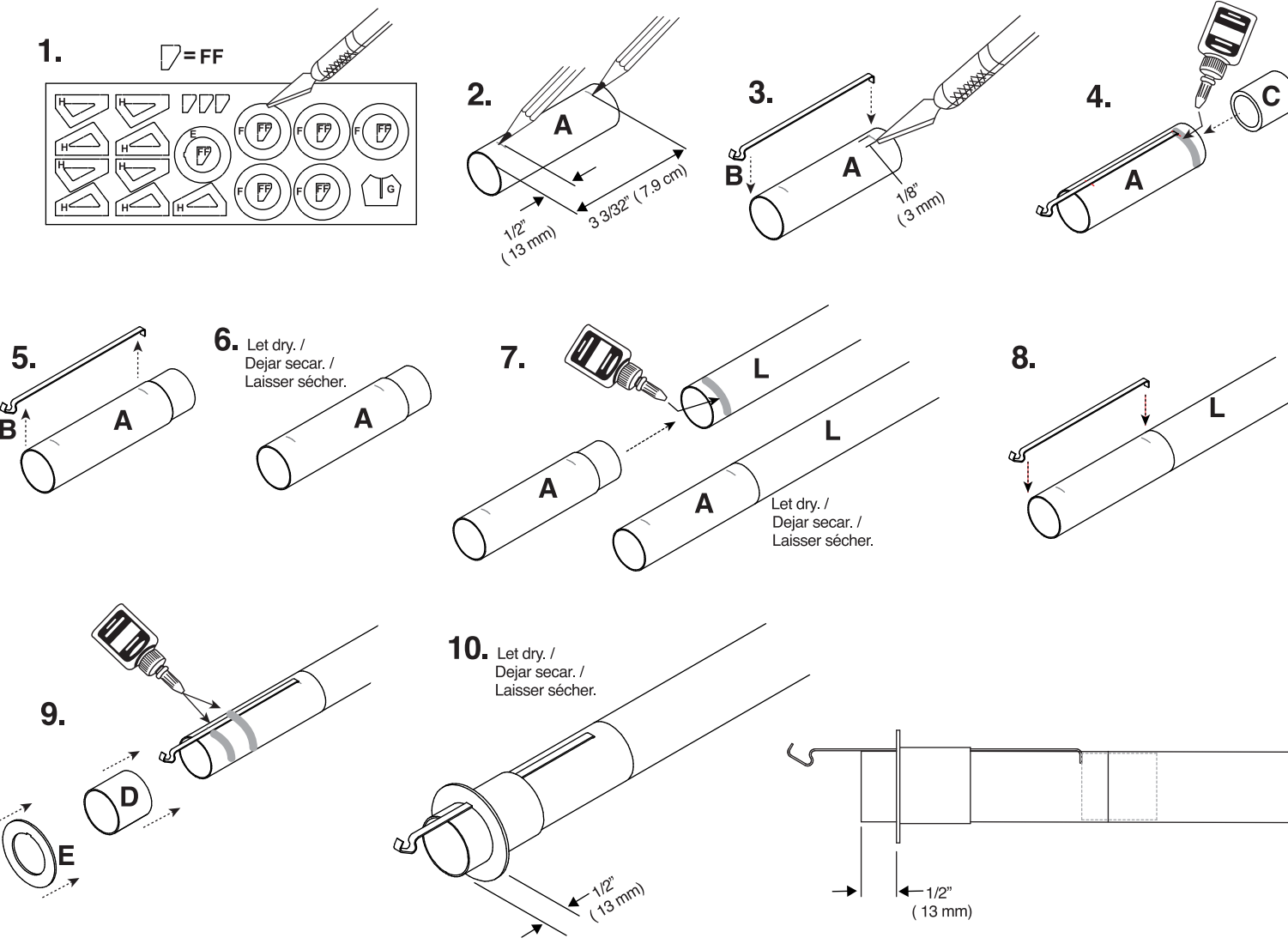

MAIN BODY TUBE CONNECTION / CONEXIÓN PRINCIPAL DEL TUBO DEL CUERPO / RACCORDEMENT DU TUBE DU CORPS PRINCIPAL

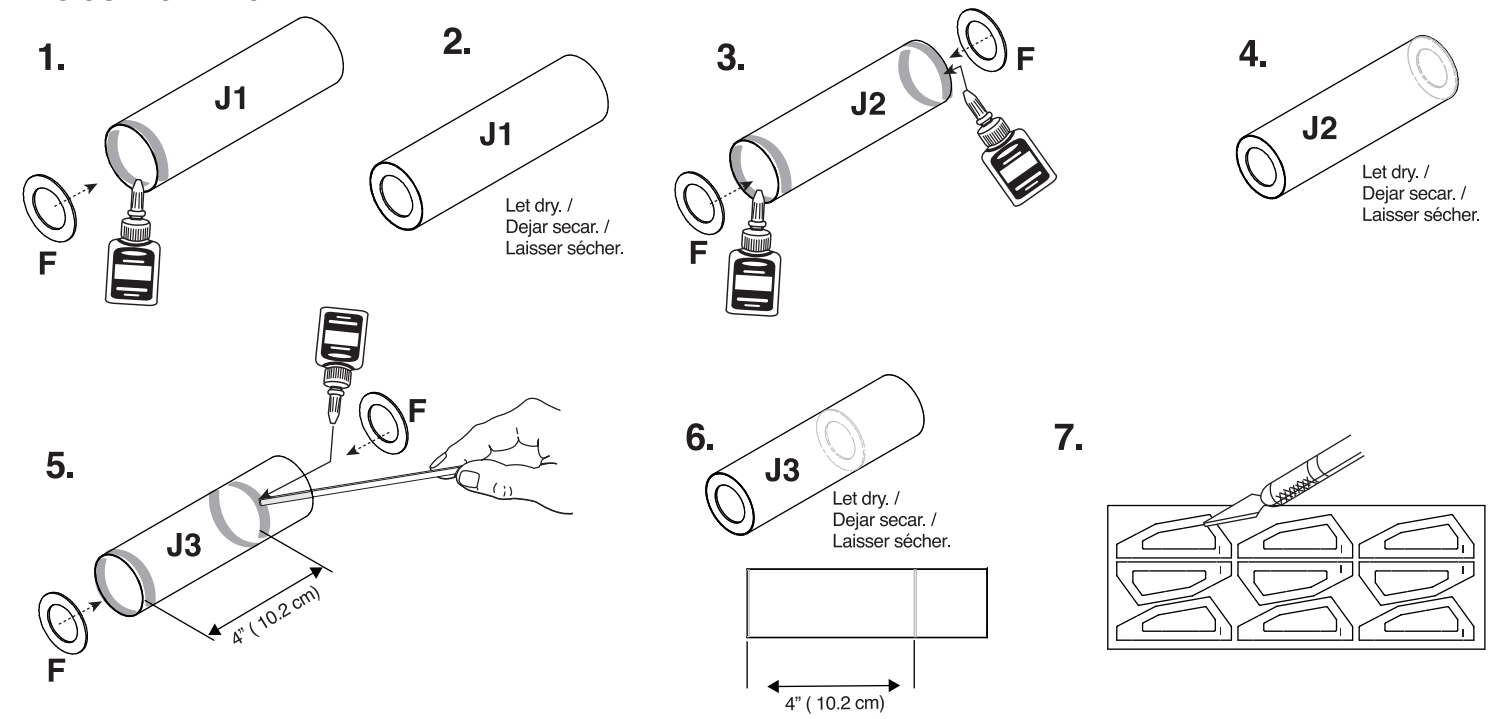

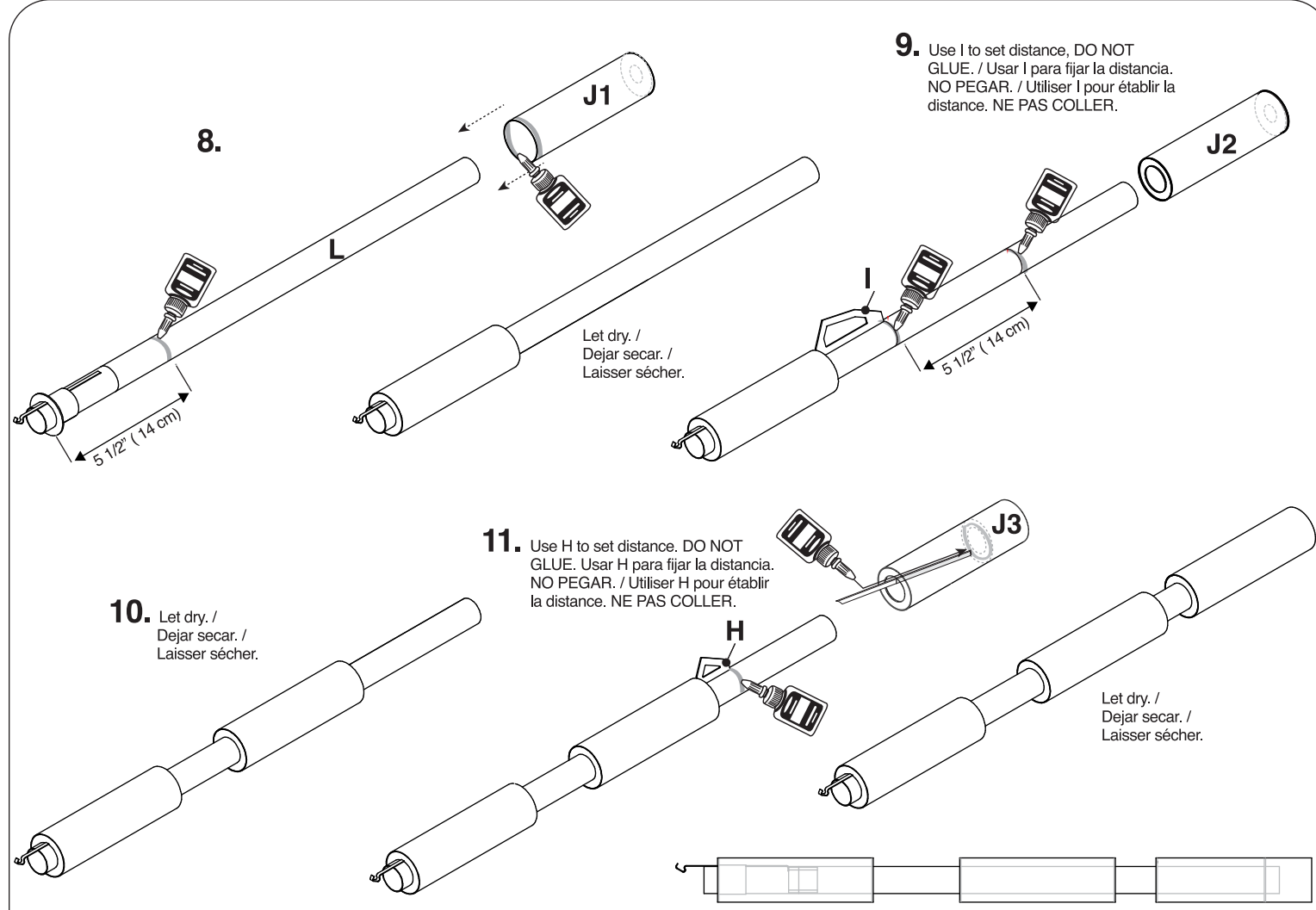

ASSEMBLE LOWER FIN / ENSAMBLAR LA ALETA INFERIOR / ASSEMBLER UN AILERON INFÉRIEUR

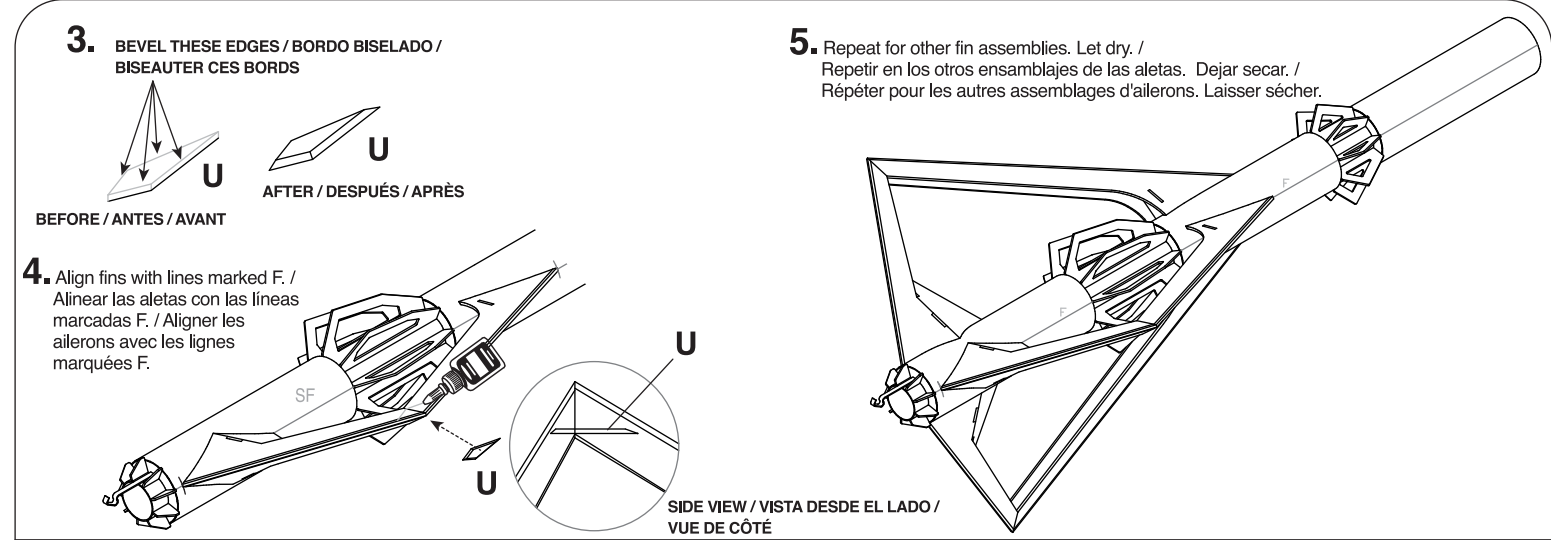
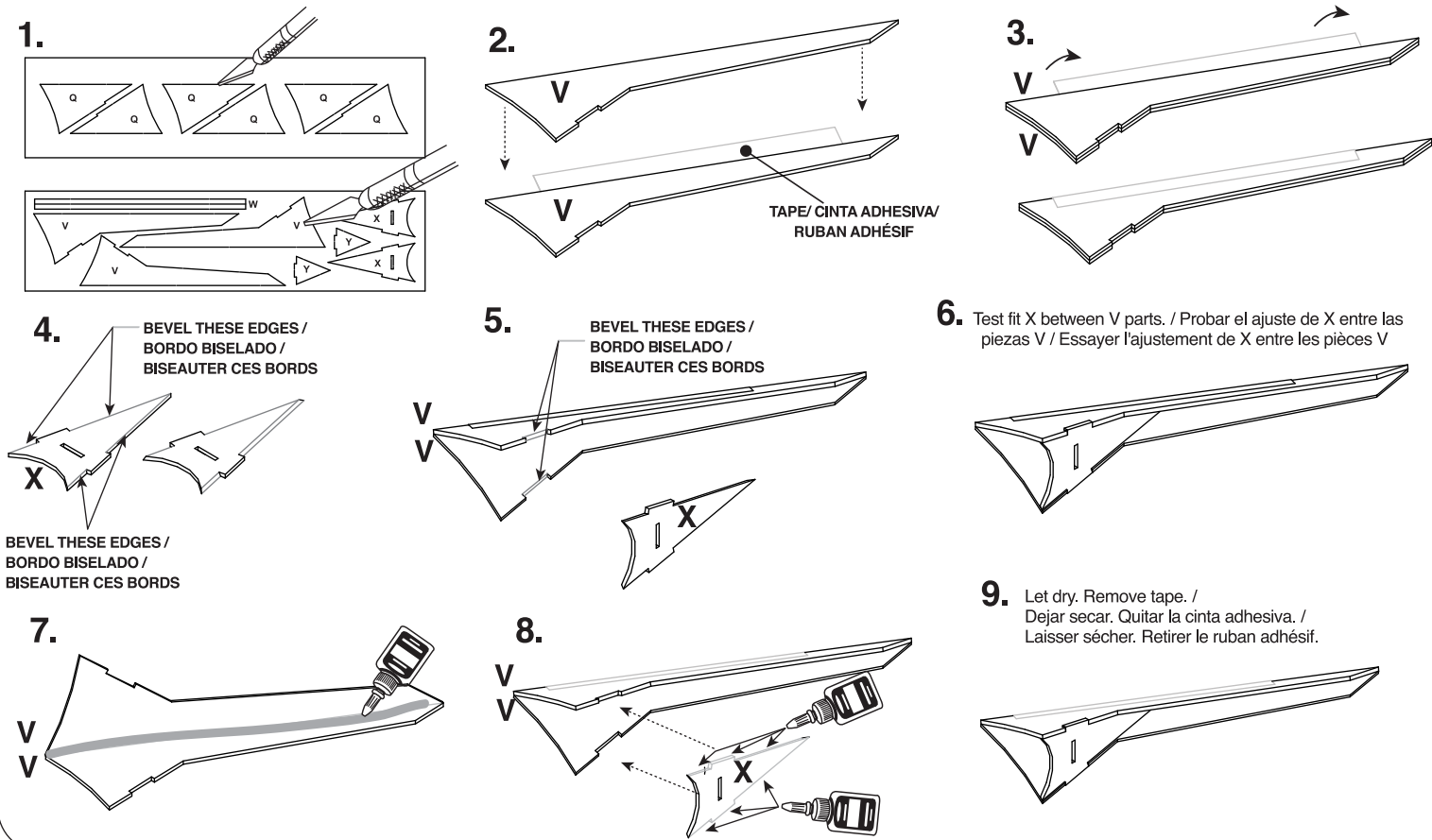

ATTACH LAUNCH LUG / PEGAR LA AGARRADERA DE LANZAMIENTO / FIXER LA COSSE DE LANCEMENT

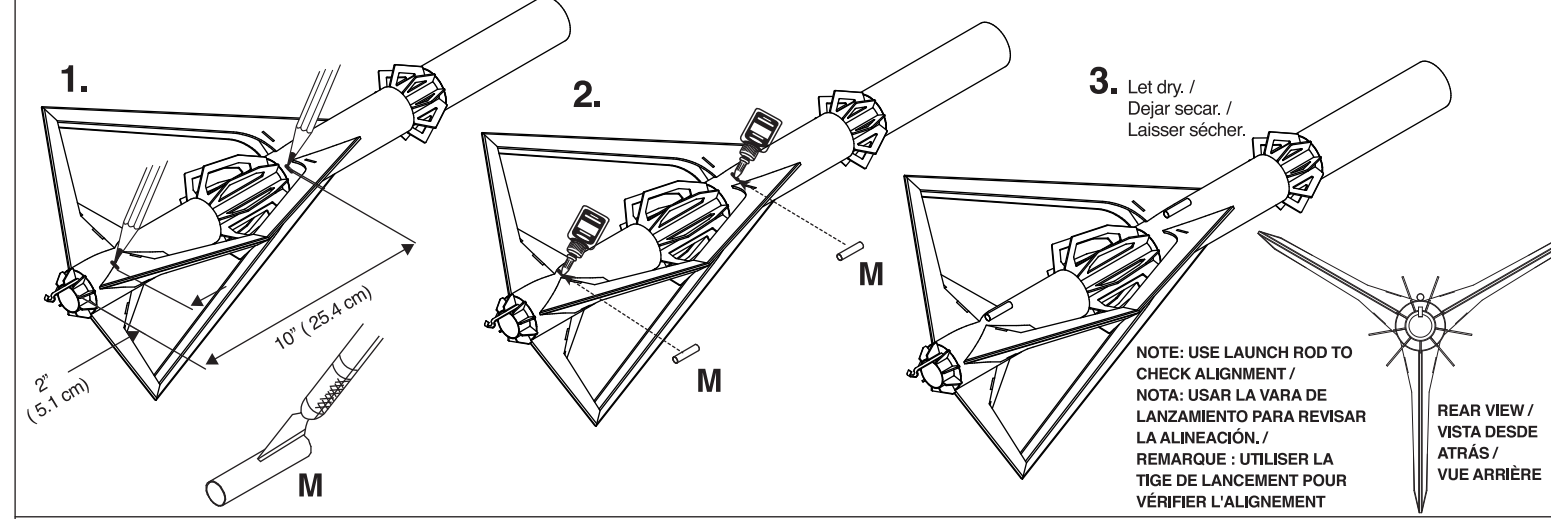

ATTACH UPPER BODY DETAIL / PEGAR EL DETALLE DEL CUERPO SUPERIOR / ATTACHER LE DÉTAIL DU CORPS SUPÉRIEUR

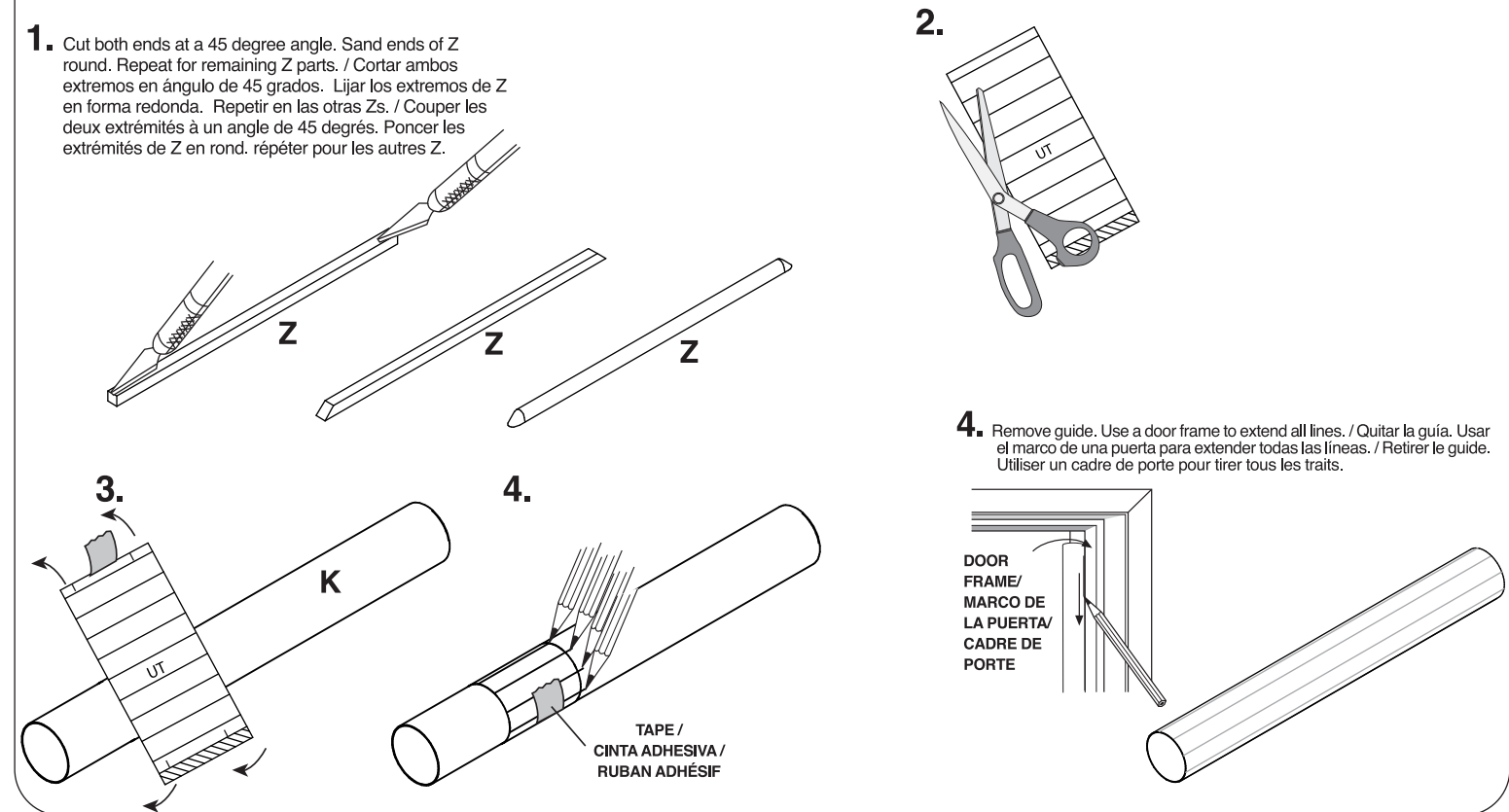

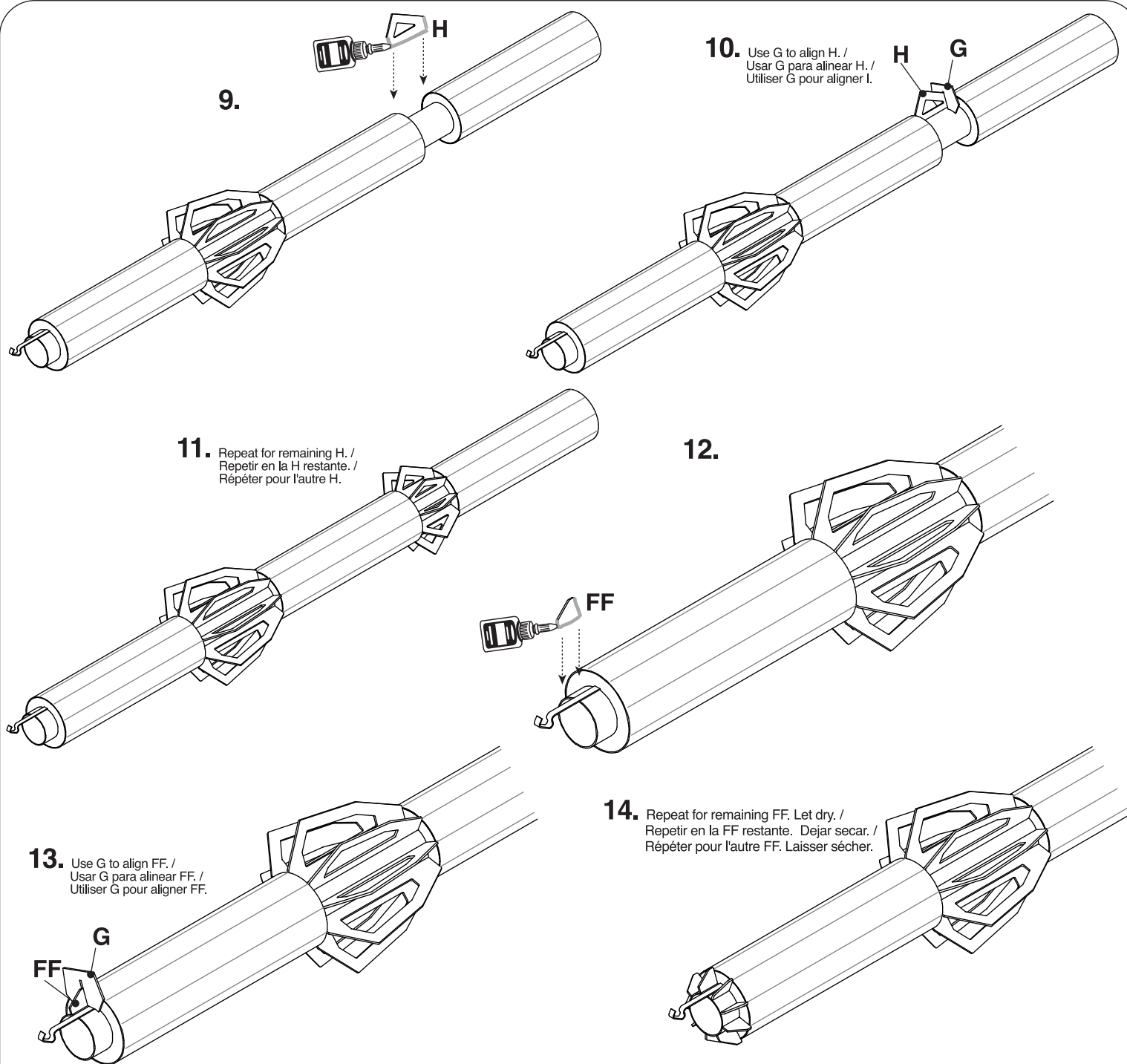



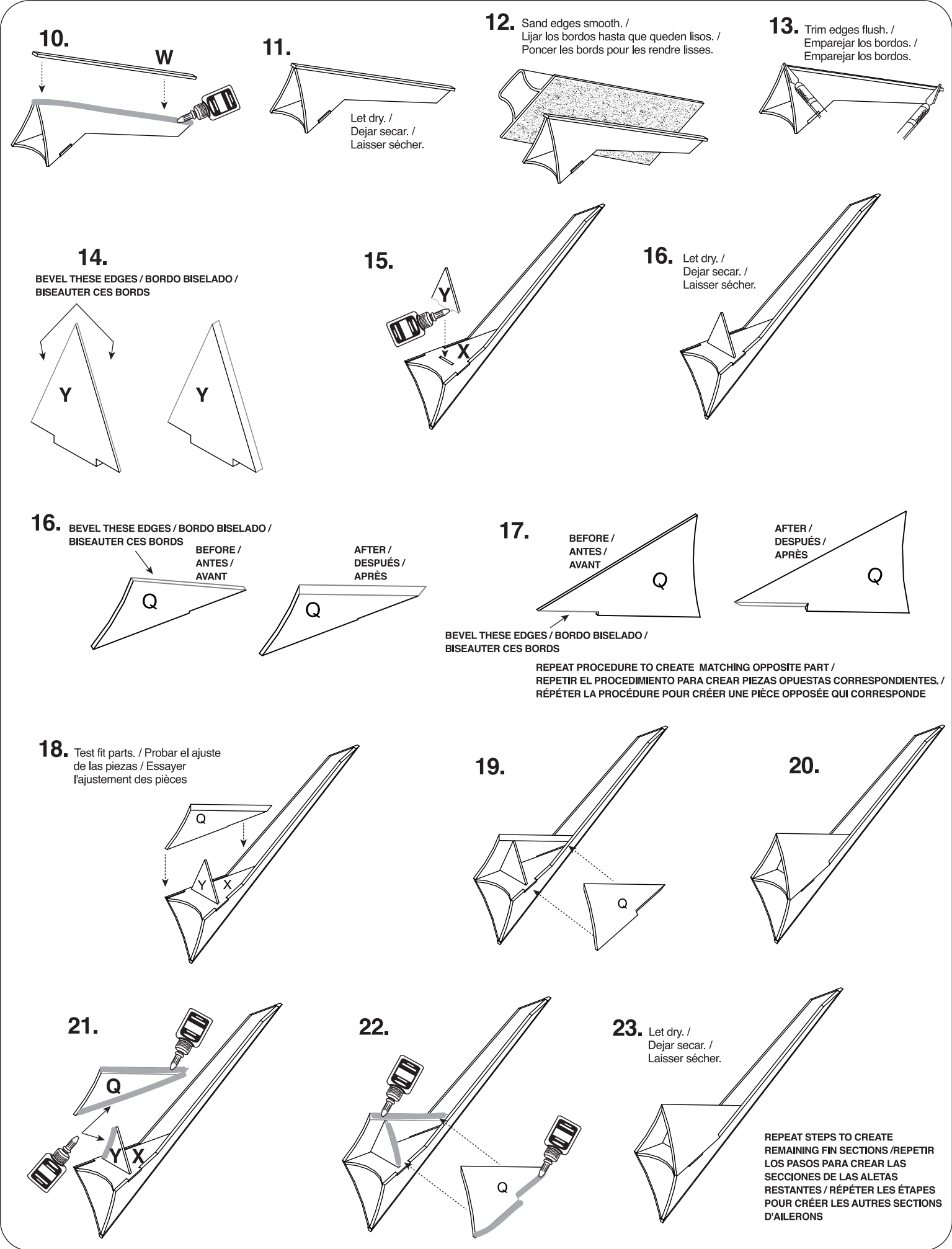
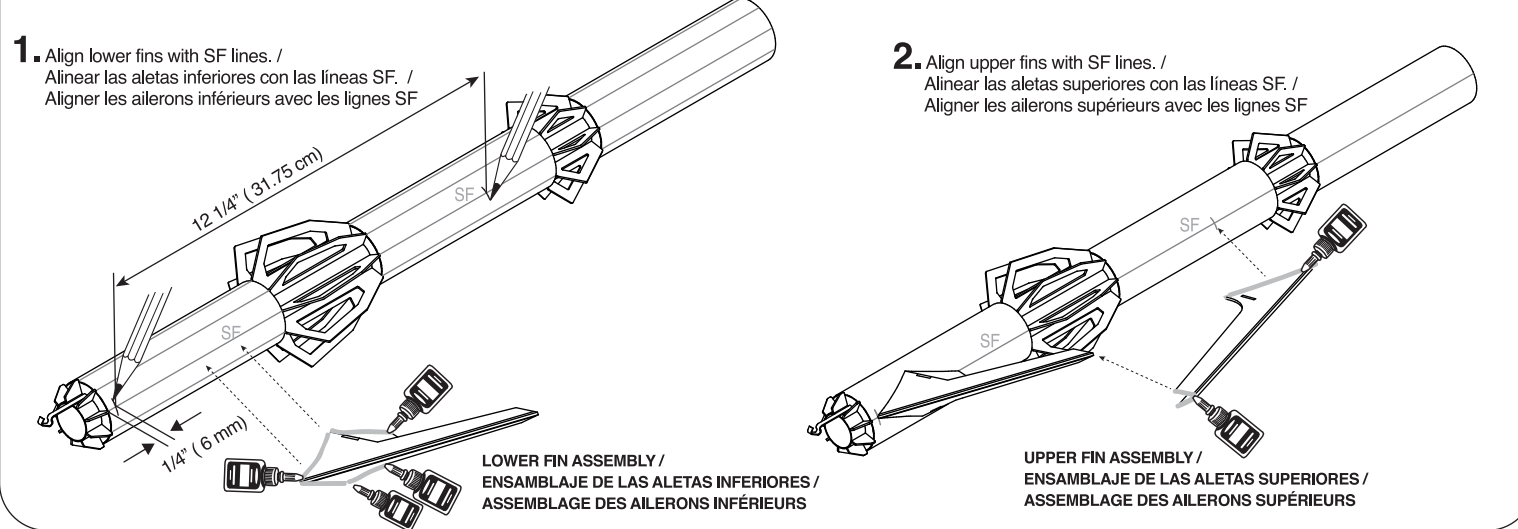

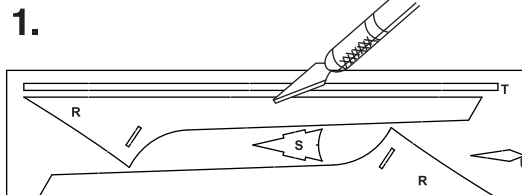

FIN ATTACHMENT / FIJACIÓN DE LAS ALETAS / FIXATION DES AILERONS

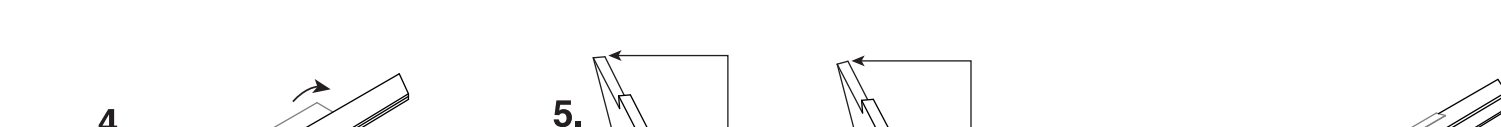
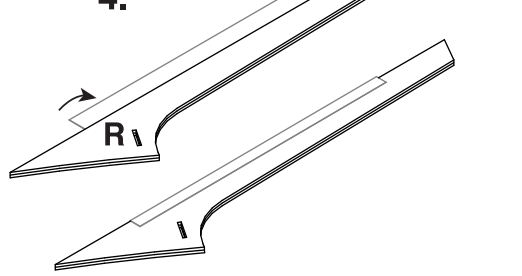
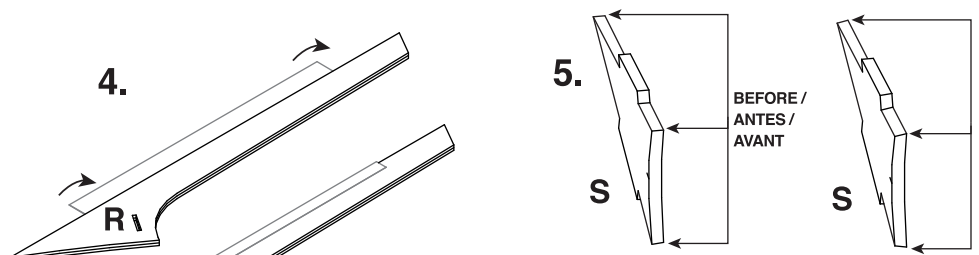

CONSTRUCT UPPER FINS / CONSTRUIR LAS ALETAS SUPERIORES / CONSTRUIRE LES AILERONS SUPÉRIEURS

- 
- 
- 
- 
- 
- 
7. Test fit parts. / Probar el ajuste de las piezas. / Essayer l'ajustement des pièces.

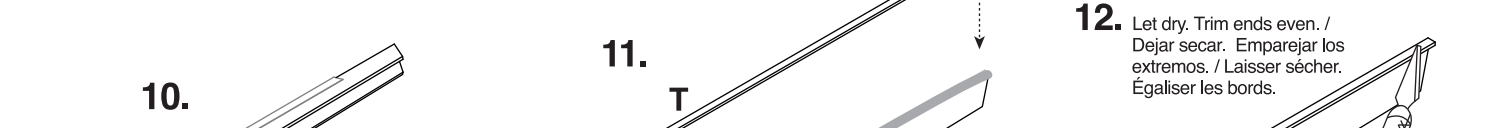
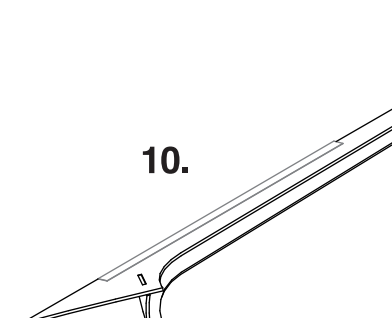
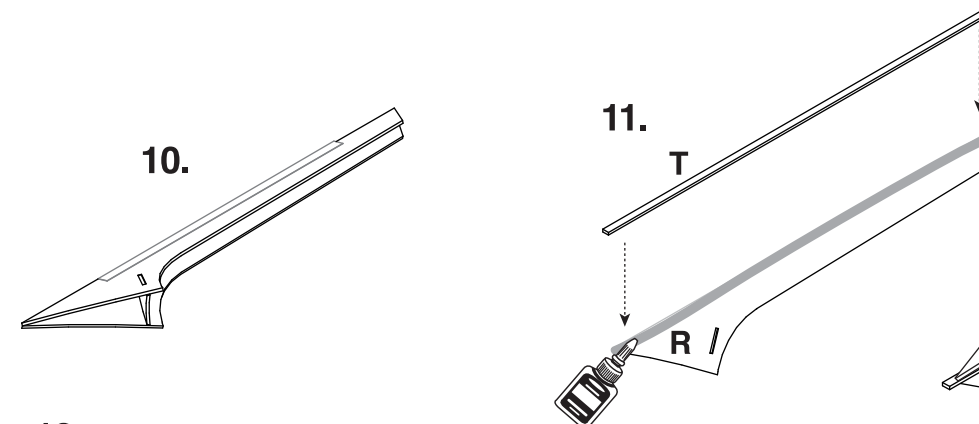

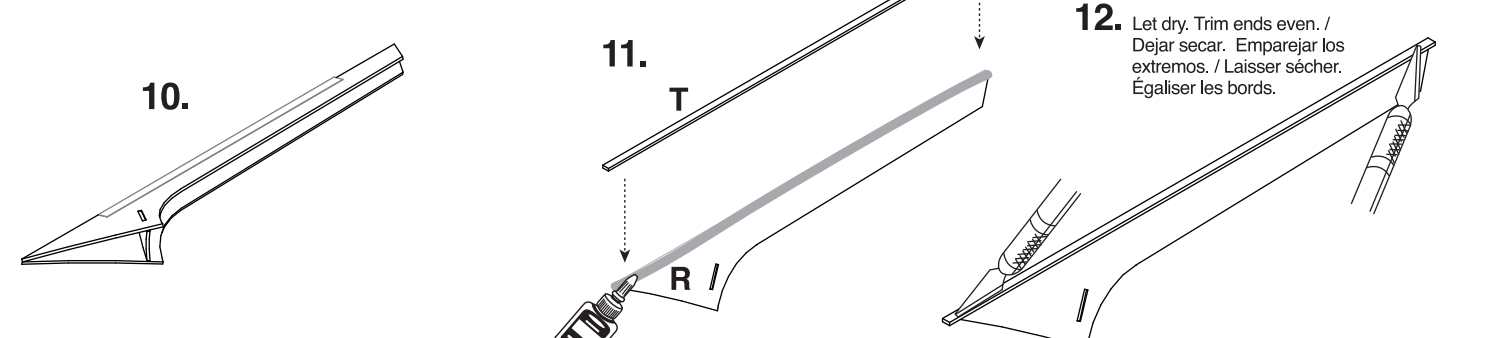
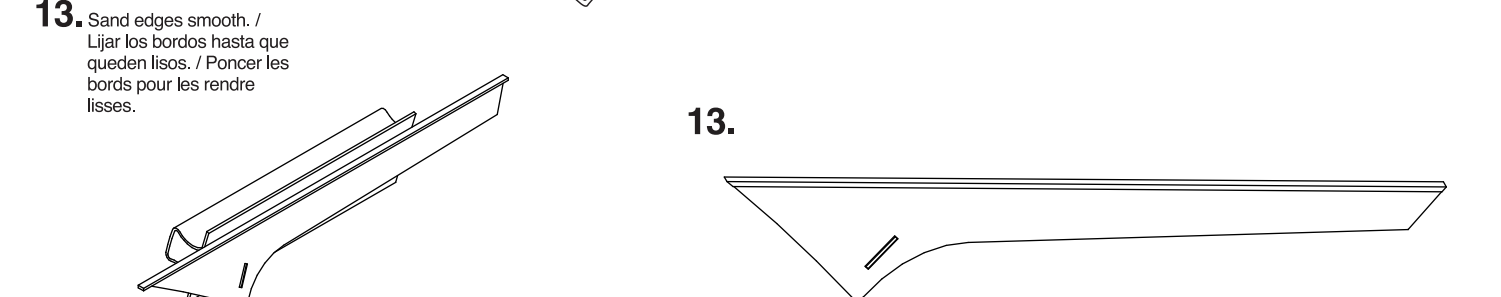
- 
- 
- 
- 
12. Let dry. Trim ends even. / Dejar secar. Emparejar los extremos. / Laisser sécher. Égaliser les bords.

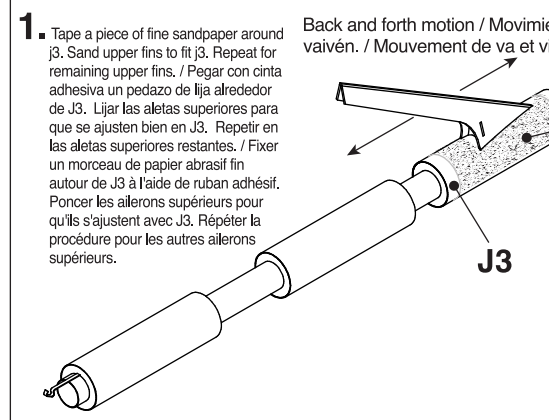

- 

MATING FINS TO TUBE / UNIÓN DE LAS ALETAS CON LOS TUBOS / ACCOUPLEMENT DES AILERONS AU TUBE

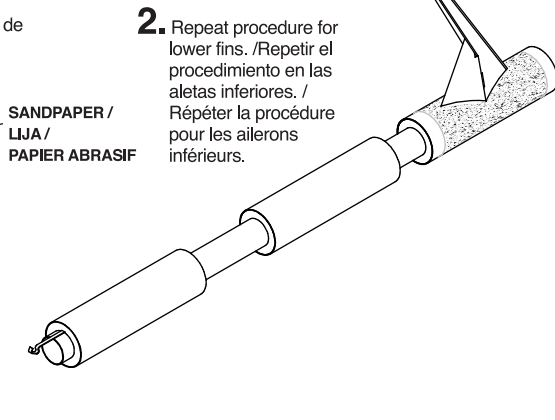

1. Tape a piece of fine sandpaper around J3. Sand upper fins to fit J3. Repeat for remaining upper fins. / Pegar con cinta adhesiva un pedazo de lija alrededor de J3. Lijar las aletas superiores para que se ajusten bien en J3. Repetir en las aletas superiores restantes. / Fixer un morceau de papier abrasif fin autour de J3 à l'aide de ruban adhésif. Poncer les ailerons supérieurs pour qu'ils s'ajustent avec J3. Répéter la procédure pour les autres ailerons supérieurs.

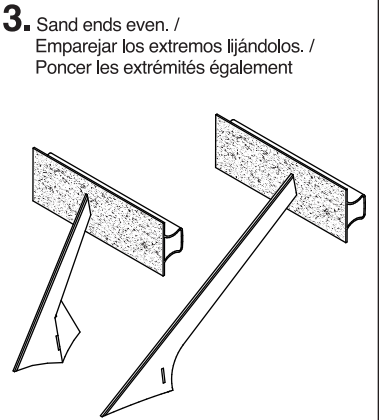

2. Repeat procedure for lower fins. / Repetir el procedimiento en las aletas inferiores. / Répéter la procédure pour les ailerons inférieurs.

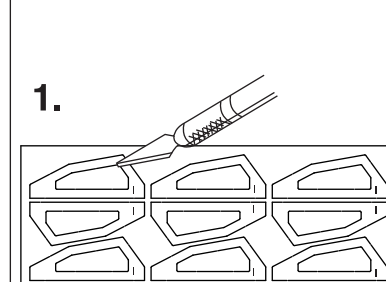

3. Sand ends even. / Emparejar los extremos lijándolos. / Poncer les extrémités également

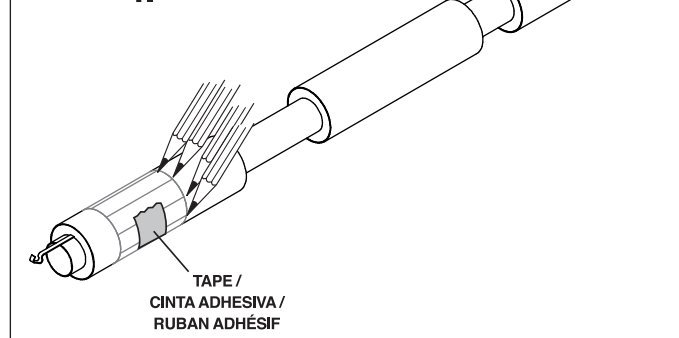

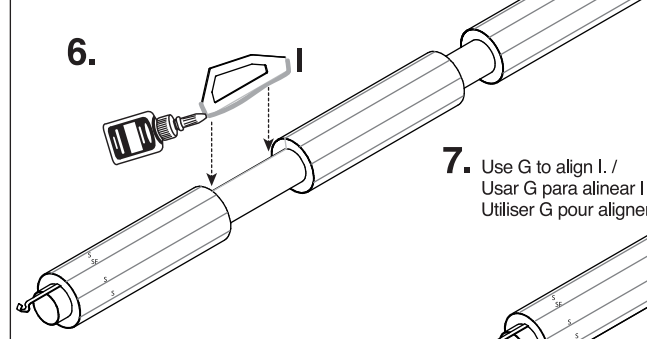
MAIN BODY DETAILS / DETALLES DEL CUERPO PRINCIPAL / DÉTAILS PRINCIPAUX DU CORPS

- 
- 
- 
- 
5. Remove guide. Use a door frame to extend all lines. / Quitar la guía. Usar el marco de una puerta para extender todas las líneas. / Retirer le guide. Utiliser un cadre de porte pour tirer tous les traits.

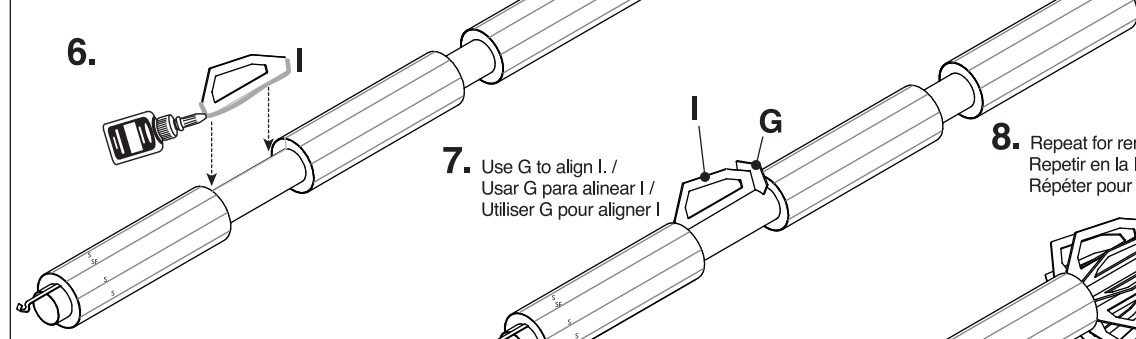
- 
7. Use G to align I. / Usar G para alinear I. / Utiliser G pour aligner I

8. Repeat for remaining I. / Repetir en la I restante. / Répéter pour l'autre I

