

1. Use 1 each. / Usar 1 de cada uno. / Utiliser 1 seul ensemble.

TIP MUST TOUCH PROPELLANT! / LA PUNTA DEBE TOCAR EL PROPULSOR! / LA POINTE DOIT TOUCHER LE PROPERGOL!

WARNING: FLAMMABLE

To avoid serious injury, read instructions & NAR Safety Code included with engines. **PREPARE YOUR ENGINE ONLY WHEN YOU ARE OUTSIDE AT THE LAUNCH SITE PREPARING TO LAUNCH.** If you do not use your prepared engine, remove the starter before storing your engine.

ADVERTENCIA: INFLAMABLE

Para evitar lesiones graves, lee las instrucciones & los Códigos de Seguridad de la Asociación Nacional de Cohetes que se incluyen con los motores. **PREPARA TU MOTOR ÚNICAMENTE YA QUE TE ENCUENTRES AFUERA PREPARANDO EL LANZAMIENTO EN EL SITIO DE LANZAMIENTO.** Si no utilizas el motor ya preparado, quítale el arranque antes de guardar el motor.

AVERTISSEMENT: INFLAMMABLE

Pour éviter des blessures graves, lire les instructions et le code de sécurité N.A.R. (Association nationale de fuséologie, E-U) inclus avec les moteurs. **PRÉPAREZ VOTRE MOTEUR UNIQUEMENT LORSQUE VOUS ÊTES À L'EXTÉRIEUR, AU SITE DE LANÇEMENT PRÉPARANT LE LANÇEMENT.** En cas de non utilisation d'un moteur préparé, enlever le démarreur avant de ranger le moteur.

FULLY EXTEND YOUR LAUNCH CONTROLLER WIRE BEFORE LAUNCHING. / EXTIENDE TODO EL CABLE DEL CONTROLADOR DE LANZAMIENTO ANTES DE LANZARLO. / DÉPLOYER COMPLÈTEMENT LE FIL DU VOTRE CONTRÔLEUR DE LANCÉMENT AVANT LE LANÇEMENT.

NOTE: / NOTA: / REMARQUE:

Key always out until final countdown! / ¡Nunca pongas la llave antes del conteo regresivo final! / Clé jamais introduite avant la fin du compte à rebours!

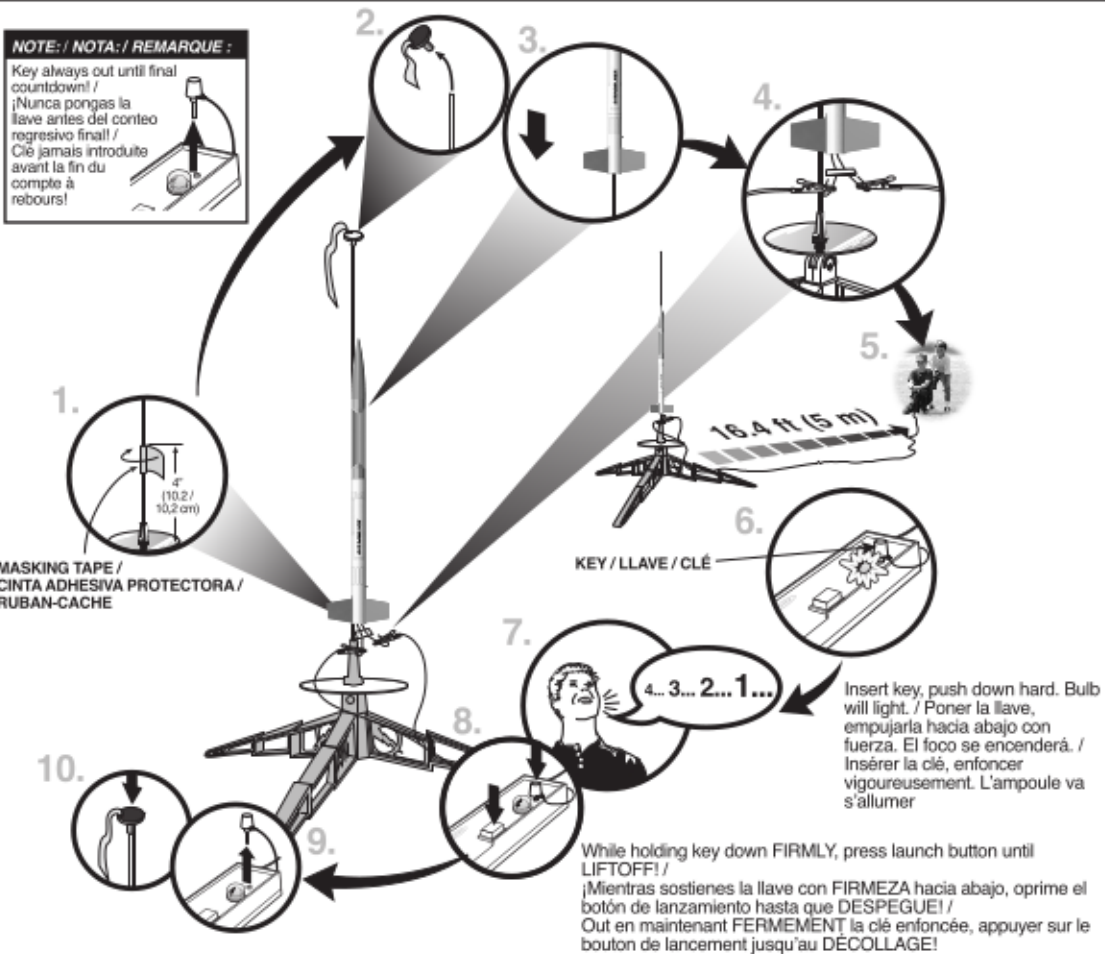

MASKING TAPE / CINTA ADHESIVA PROTECTORA / RUBAN-CACHE

KEY / LLAVE / CLÉ

Insert key, push down hard. Bulb will light. / Poner la llave, empujarla hacia abajo con fuerza. El foco se encenderá. / Insérer la clé, enfoncer vigoureusement. L'ampoule va s'allumer

While holding key down FIRMLY, press launch button until LIFTOFF! / ¡Mientras sostienes la llave con FIRMEZA hacia abajo, oprime el botón de lanzamiento hasta que DESPEGUE! / Out en maintenant FERMEMENT la clé enfoncée, appuyer sur le bouton de lancement jusqu'au DÉCOLLAGE!

ESTES LAUNCH SUPPLIES NEEDED (Sold Separately)

- Launch Pad
- Launch Controller
- Starters (with engines)
- Plugs (with engines)
- Recommended Estes® Engines: B4-4, B6-4 (first launch), C6-5
- Estimated Weight: 2.0 oz

MATERIALES DE ESTES NECESARIOS PARA EL LANZAMIENTO (Se venden por separado)

- Plataforma de Lanzamiento
- Controlador de Lanzamiento
- Arranques (con motores)
- Tapones (con motores)
- Motores recomendados de Estes®: B4-4, B6-4 (primer lanzamiento), C6-5
- Peso Estimado: 56.7 g

FOURNITURES DE LANCÉMENT ESTES NÉCESSAIRES (Vendues séparément)

- Base de lancement
- Contrôleur de lancement
- Démarreurs (avec les moteurs)
- Fiches (avec les moteurs)
- Moteurs Estes® recommandés : B4-4, B6-4 (premier lancement), C6-5
- Poids estimé: 56.7 g



AIR WALKER™



MODEL ROCKET INSTRUCTIONS / INSTRUCCIONES PARA EL MODELO DE COHETE / INSTRUCTIONS POUR LES FUSÉES MINIATURES

KEEP FOR FUTURE REFERENCE • GUÁRDALAS PARA FUTURA REFERENCIA • À CONSERVER POUR RÉFÉRENCE ULTÉRIEURE

IMPORTANT: Please record date found on decal and keep for future reference.
IMPORTANT: Favor de escribir la fecha que aparece en la calcomanía y guardarla para futura referencia.
IMPORTANT: Prendre note de la date indiquée sur la décalcomanie et conserver pour toute référence ultérieure.

READ ALL INSTRUCTIONS. Make sure you have all parts and supplies. Test fit all parts before applying glue. Sand as necessary for precision assembly. Product color and shape may vary. / LEER TODAS LAS INSTRUCCIONES. Asegurarse de tener todas las partes y los materiales. Probar el ajuste de las piezas antes de poner el pegamento. Lijar lo que sea necesario para obtener un ensamblaje preciso. El color y la forma pueden variar. / LIRE TOUTES LES INSTRUCTIONS. S'assurer de posséder toutes les pièces et accessoires. Vérifier si les pièces s'assemblent bien avant de mettre de la colle. Poncer autant que nécessaire pour assurer un assemblage précis. La couleur et la forme du produit peuvent varier.

SUPPLIES / MATERIALES / FOURNITURES

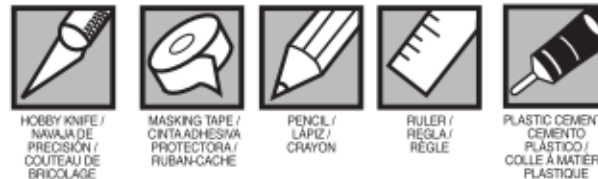

HOBBY KNIFE / NAVAJA DE PRECISION / COUTEAU DE BRICOLAGE
 MASKING TAPE / CINTA ADHESIVA PROTECTORA / RUBAN-CACHE
 PENCIL / LAPIZ / CRAYON
 RULER / REGLA / REGLE
 PLASTIC CEMENT / CEMENTO PLASTICO / COLLE A MATIERE PLASTIQUE

068239 Plastic parts set / Juego de piezas de plástico / Jeu de pièces en matière plastique

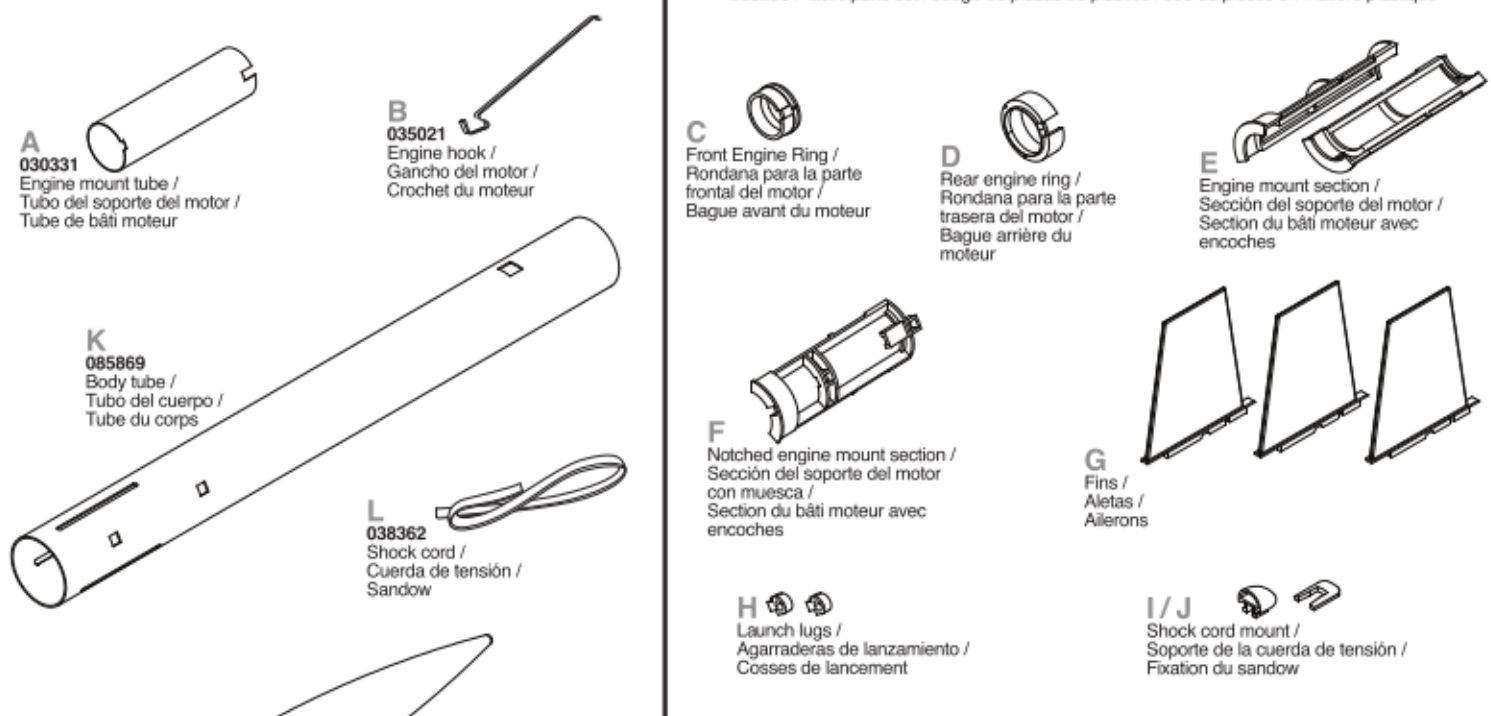

A
030331
Engine mount tube /
Tubo del soporte del motor /
Tube de bâti moteur

B
035021
Engine hook /
Gancho del motor /
Crochet du moteur

C
Front Engine Ring /
Rondana para la parte
frontal del motor /
Bague avant du moteur

D
Rear engine ring /
Rondana para la parte
trasera del motor /
Bague arrière du
moteur

E
Engine mount section /
Sección del soporte del motor /
Section du bâti moteur avec
encoches

K
085869
Body tube /
Tubo del cuerpo /
Tube du corps

L
038362
Shock cord /
Cuerda de tensión /
Sandow

F
Notched engine mount section /
Sección del soporte del motor
con muesca /
Section du bâti moteur avec
encoches

G
Fins /
Aletas /
Ailerons

H
Launch lugs /
Agarraderas de lanzamiento /
Cosses de lancement

I/J
Shock cord mount /
Soporte de la cuerda de tensión /
Fixation du sandow

M
Tube Coupler /
Tubo acoplador /
Pièce d'accouplement de tubes

N
068238
Nose cone /
Cono de la nariz /
Nez conique

P
035801
Parachute /
Paracaídas /
Parachute

O
031205
Clear payload section /
Sección del compartimento de carga útil transparente /
Section de charge utile incolore

068236
Self-stick decal (not shown) /
Calcomanía auto-adhesiva (no ilustrada) /
Décalcomanie autocollante (non représentée)

PRECAUTIONS / PRECAUCIONES / PRÉCAUTIONS



NO DRY GRASS OR WEEDS / NO PASTO SECO O MALEZA / PAS D'HERBE OU DE MAUVAISES HERBES SÈCHES

PRE-LAUNCH CHECK For safety, never launch a damaged rocket. Check the rocket's body, nose cone and fins. Also, check the engine mount, recovery system and launch lug(s). Repair any damage before launching the rocket.
FLYING YOUR ROCKET Choose a large field (500 ft [152 m] square) free of dry weeds and brown grass. The larger the launch area, the better your chance of recovering your rocket. Football fields and playgrounds are great. Launch only with little or no wind and good visibility. Always follow the National Association of Rocketry (NAR) SAFETY CODE.
MISFIRES TAKE THE KEY OUT OF THE CONTROLLER. WAIT ONE MINUTE BEFORE GOING NEAR THE ROCKET! Disconnect the starter clips and remove the engine. Take the plug and starter out of the engine. If the starter has burned, it worked but did not ignite the engine because it was not touching the propellant inside the engine. Put a new starter all the way inside the engine without bending it. Push the plug in place. Repeat the steps under Countdown and Launch.

REVISIÓN ANTES DEL LANZAMIENTO Por tu seguridad, nunca lances un cohete dañado. Revisa el cuerpo del cohete, el cono de la nariz y las aletas. También, revisa el soporte del motor, el sistema de recuperación y la(s) agarradera(s) de lanzamiento. Si hay algún daño, repáralo antes de lanzar el cohete.
PARA VOLAR EL COHETE Encuentra un campo grande (500 pies [152 m] cuadrados) sin maleza o pasto café. Entre más grande sea el área de lanzamiento, más grandes serán las probabilidades de que recuperes tu cohete. Los campos de fútbol y los parques son muy buenos. Lánzalo únicamente cuando haya muy poco viento o no haya viento y cuando haya buena visibilidad. Siempre sigue las instrucciones del Código de Seguridad de la Asociación Nacional de Cohetes (NAR por sus siglas en inglés).
FALLAS SACA LA LLAVE DEL CONTROLADOR. ¡ESPERA UN MINUTO ANTES DE ACERCARTE AL COHETE! Desconecta las pinzas del arranque y quita el motor. Saca el tapón de seguridad y el arranque del motor. Si el arranque se quemó, funcionó pero no encendió el motor ya que no estaba tocando el propulsor de adentro del motor. Pon otro arranque hasta adentro del motor sin doblarlo. Empujar el tapón de seguridad hasta ponerlo en su lugar. Repite los pasos indicados en Conteo Regresivo y Lanzamiento.

CONTRÔLE AVANT LANÇEMENT Pour des raisons de sécurité, ne jamais lancer une fusée endommagée. Vérifier le corps, le nez conique et les ailerons de la fusée. Vérifier aussi le bâti moteur, le système de récupération et la ou les cosses de lancement. Réparer tout dommage avant de lancer la fusée.
VOL DE LA FUSÉE Choisir un grand champ (152 m²) sans mauvaises herbes sèches ni herbe marron. Plus l'aire de lancement est grande, meilleures sont les chances de récupération de la fusée. Les terrains de football et terrains de jeux sont parfaits. Lancer seulement quand il y a peu ou pas de vent et une bonne visibilité. Toujours observer le CODE DE SECURITE de l'Association nationale de fuséologie (N.A.R., E-U).
RATÉS D'ALLUMAGE ENLEVER LA CLÉ DU CONTRÔLEUR. ATTENDRE UNE MINUTE AVANT DE S'APPROCHER DE LA FUSÉE! Déconnecter les pinces du démarreur et retirer le moteur. Retirer la fiche et le démarreur du moteur. Si le démarreur a brûlé, il a fonctionné mais n'a pas allumé le moteur parce qu'il ne touchait pas le propergol à l'intérieur du moteur. Placer le démarreur neuf dans le moteur sans le courber. Pousser la fiche en place. Répéter les étapes de compte à rebours et lancement.

ASSEMBLE ENGINE MOUNT / ENSAMBLAJE DEL SOPORTE DEL MOTOR / ASSEMBLER LE BÂTI MOTEUR

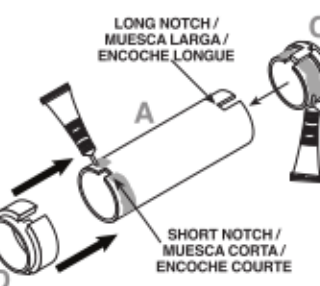
- Line up notches. / Alinear las muescas. / Aligner les encoches.

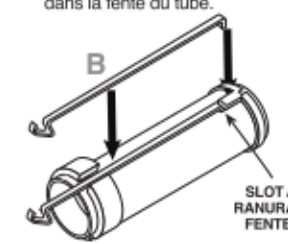
LONG NOTCH / MUESCA LARGA / ENCOCHE LONGUE
SHORT NOTCH / MUESCA CORTA / ENCOCHE COURTE
- Attach engine hook. Push front tab through slot in tube. / Sujetar el gancho del motor. Empujar la lengüeta del lado frontal a través de la ranura del tubo. / Attacher le crochet du moteur. Engager l'onglet avant dans la fente du tube.

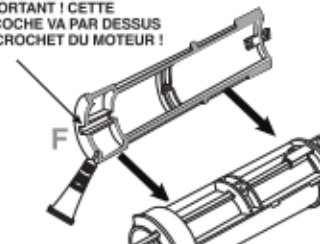
SLOT / RANURA / FENTE
- Apply cement to underside of notched engine mount section and attach. / Aplicar cemento al lado de debajo de la muesca en la sección del soporte del motor y juntar. / Mettre de la colle sur le dessous de la section du bâti moteur avec encoches et attacher.

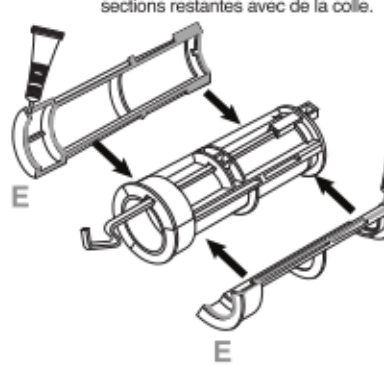
IMPORTANT! THIS NOTCH GOES OVER ENGINE HOOK!
¡IMPORTANTE! ¡ESTA MUESCA VA SOBRE EL GANCHO DEL MOTOR!
IMPORTANT! CETTE ENCOCHE VA PAR DESSUS LE CROCHET DU MOTEUR!
- Attach the remaining sections with cement. / Pegar las secciones restantes con cemento. / Attacher les sections restantes avec de la colle.

INSTALL ENGINE MOUNT / INSTALAR LOS SOPORTE PARA EL MOTOR / INSTALLER LE BÂTI MOTEURS

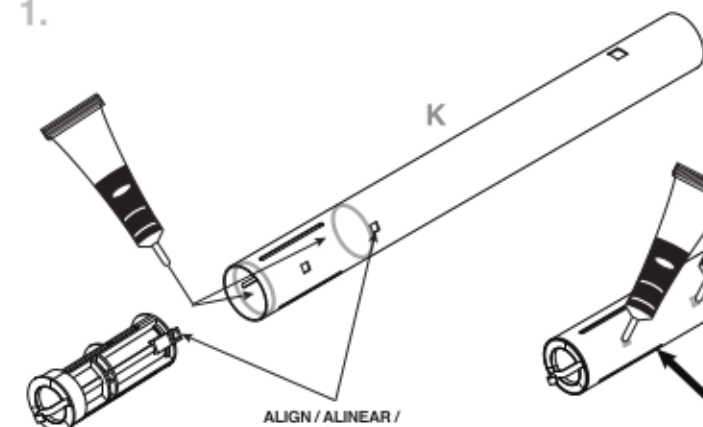
- 

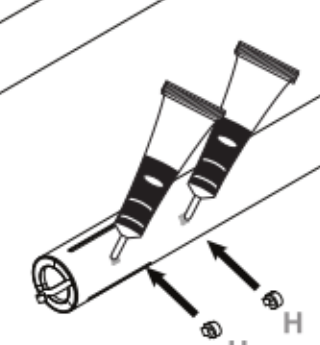

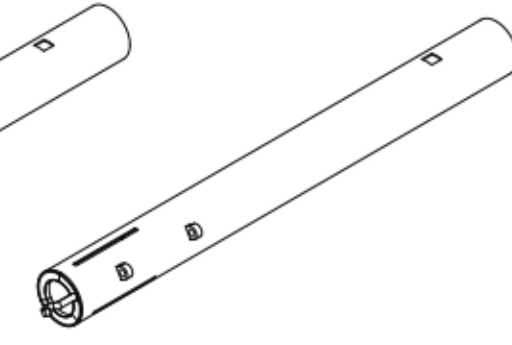
ALIGN / ALINEAR / ALIGNER
- 

H
- Let dry. / Dejar secar. / Laisser sécher.

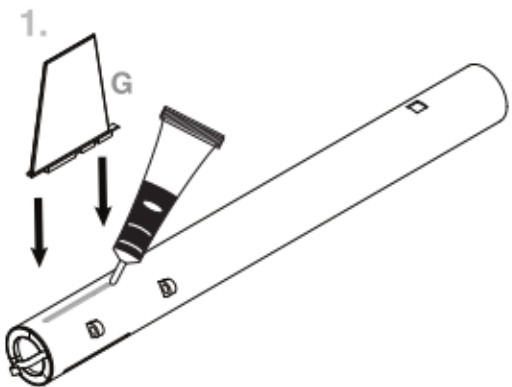
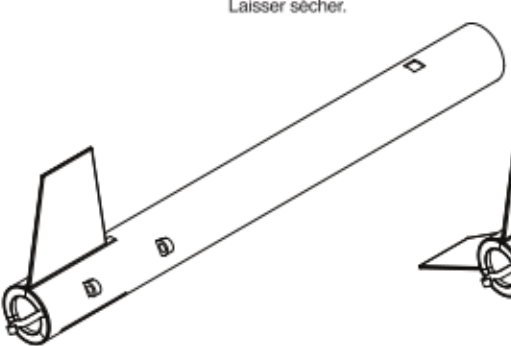
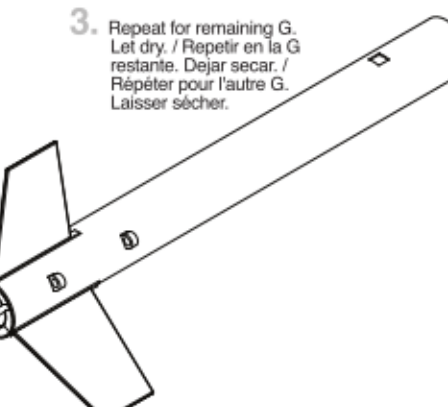
ATTACH FINS / PEGAR LAS ALETAS / ATTACHER LES AILERONS

- 
- Let dry. / Dejar secar. / Laisser sécher.

- Repeat for remaining G. Let dry. / Repetir en la G restante. Dejar secar. / Répéter pour l'autre G. Laisser sécher.

INSTALL SHOCK CORD / INSTALAR LA CUERDA DE TENSION / INSTALLER LE SANDOW

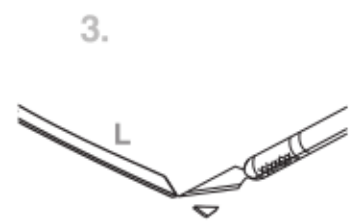
- 
- ROUND END TO FRONT / EXTREMO REDONDEADO HACIA ENFRENTE / BOUT ARRONDI VERS L'AVANT

Let dry. / Dejar secar. / Laisser sécher.
- 

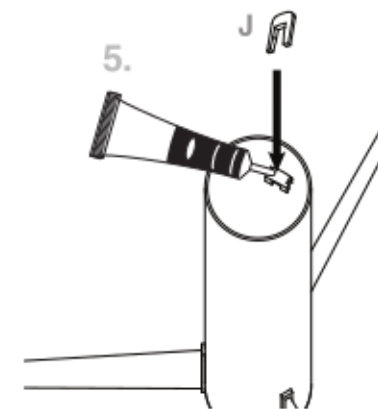
L
- DOUBLE KNOT / DOBLE NUDO / DOUBLE NŒUD



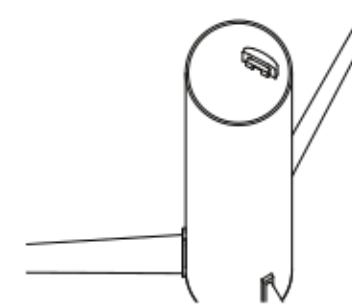

6. Let dry. / Dejar secar. / Laisser sécher.

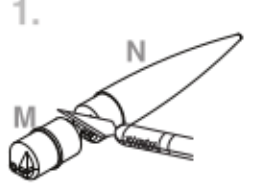

PREPARE NOSE CONE / PREPARAR EL CONO DE LA NARIZ / PRÉPARER LE NEZ CONIQUE

- 

M N
- 

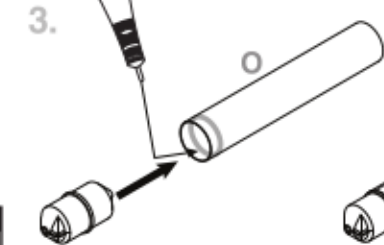
M
- 

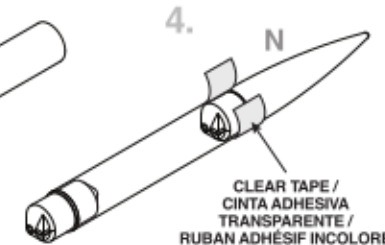
O
- 

N

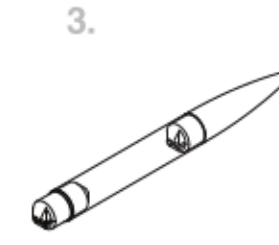
CLEAR TAPE / CINTA ADHESIVA TRANSPARENTE / RUBAN ADHÉSIF INCOLORE
- 

NOTE: / NOTA: / REMARQUE:
Do not cut off eyelet. / El ojete no se debe cortar. / Ne pas couper l'œillet.

APPLY DECAL / PONER LA CALCOMANÍA / POSER LA DÉCALCOMANIE



PREPARE RECOVERY SYSTEM / PREPARAR EL SISTEMA DE RECUPERACIÓN / PRÉPARER LE SYSTÈME DE RÉCUPÉRATION

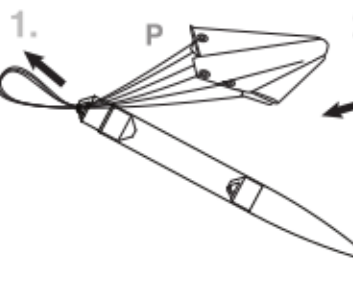

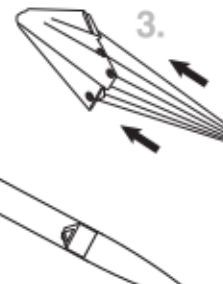
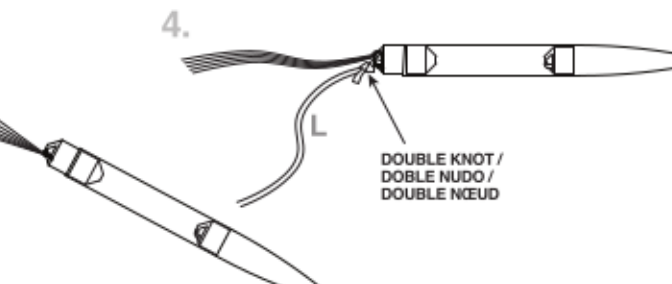
- 

P
- 
- 
- 

DOUBLE KNOT / DOBLE NUDO / DOUBLE NŒUD

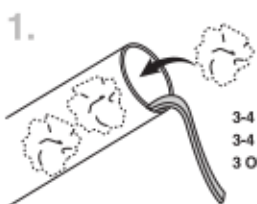
PREPARE FLIGHT RECOVERY / PREPARACIÓN DE LA RECUPERACIÓN DE VUELO / PRÉPARATION DE LA RÉCUPÉRATION DU VOL

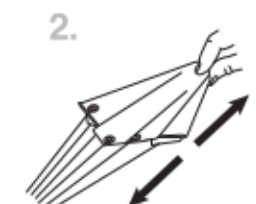
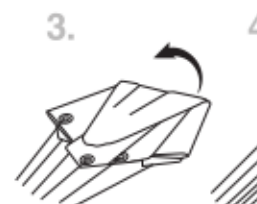
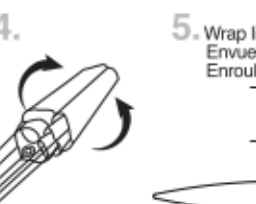
- 

3-4 SQUARES / 3-4 CUADROS / 3 OU 4 CARRÉS
- 
- 
- 
- Wrap lines loosely. / Envuelva los hilos sin apretarlos. / Enrouler les suspentes sans les serrer.

NOTE: / NOTA: / REMARQUE:
Only Estes Recovery Wadding recommended. / Se recomienda únicamente la guata de recuperación de Estes. / Le rembourrage de récupération Estes est le seul recommandé.

NOTE: / NOTA: / REMARQUE:
Recovery wadding and parachute must slide easily into body tube. If too tight, redo. / La guata de recuperación y el paracaídas deben deslizarse con facilidad dentro del tubo. Si están muy apretados, vuélvelos a colocar. / Le rembourrage et le parachute de récupération doivent coulisser facilement dans le tube du corps. Si c'est trop serré, recommencer.